



Electrical Circuit Diagrams

Elektrische Circuitdiagrammen

Schémas Électriques

Elektrische Schaltpläne

Schema di Circuiti

Esquemas de Circuitos Eléctricos

Diagramas dos Circuitos Eléctricos

INDICE

ESQUEMAS DE CIRCUITOS ELECTRICOS

LRL 0189SPA

DISTRIBUCION ELECTRICA		
Cajas de fusibles	1.1	
Uniones de convergencia	1.4	
DISTRIBUCION DE MASA	2.1	
INMOVILIZACION DEL MOTOR	3.1	
ALARMA ANTIRROBO	3.2	
CARGA Y ARRANQUE		
V8	4.1	
ENCHUFE DE DIAGNOSTICO	10.1	
GESTION DEL MOTOR		
GEMS.....	20.1	
AIRE ACONDICIONADO	38.1	
CALEFACTOR	39.1	
LUNETAS TERMICAS	40.1	
LIMPIA Y LAVAPARABRISAS	42.1	
LUCES EXTERIORES		
Luces de pare y marcha atr�s.....	43.1	
Faros, luces de posici�n delanteras y traseras	43.2	
Nivelaci�n de faros.....	43.4	
Luces antiniebla traseras	43.5	
INTERMITENTES DE DIRECCION Y DE EMERGENCIA	44.1	
LUCES INTERIORES.....		45.1
ILUMINACION INTERIOR		46.1
INSTRUMENTOS		47.1
ENCENDEDOR		48.1
BOCINAS		48.2
EQUIPO DE SONIDO		50.1

COLOUR CODES**DRAADKLEURCODES****CODES DES COULEURS DES FILS****KABELFARBCODES****CODICI COLORI DEI CAVI****CÓDIGOS DE COLORES DE LOS CABLES****CÓDIGOS DAS CORES DOS FIOS**

CODE COLOUR	CODE KLEUR	CODE COULEUR	CODE FARBE	CODICE COLORE	CODIGO COLOR	CÓDIGO COR
B BLACK	B ZWART	B NOIR	B SCHWARZ	B NERO	B NEGRO	B PRETO
G GREEN	G GROEN	G VERT	G GRÜN	G VERDE	G VERDE	G VERDE
K PINK	K ROZE	K ROSE	K ROSA	K ROSA	K ROSA	K ROSA
LG LIGHT GREEN	LG LICHTGROEN	LG VERT CLAIR	LG HELLGRÜN	LG VERDE CHIARO	LG VERDE CLARO	LG VERDE CLARO
N BROWN	N BRUIN	N BRUN	N BRAUN	N MARRONE	N MARRON	N CASTANHO
O ORANGE	O ORANJE	O ORANGE	O ORANGE	O ARANCIONE	O NARANJA	O LARANJA
P PURPLE	P PAARS	P VIOLET	P LILA	P PORPORA	P PURPURA	P ROXO
R RED	R ROOD	R ROUGE	R ROT	R ROSSO	R ROJO	R VERMELHO
S SLATE (grey)	S LEIGRIJS	S GRIS	S GRAU	S ARDESIA (grigio)	S PIZARRA (gris)	S CINZENTO
U BLUE	U BLAUW	U BLEU	U BLAU	U BLU	U AZUL	U AZUL
W WHITE	W WIT	W BLANC	W WEISS	W BIANCO	W BLANCO	W BRANCO
Y YELLOW	Y GEEL	Y JAUNE	Y GELB	Y GIALLO	Y AMARILLO	Y AMARELO

COMO UTILIZAR LOS DIAGRAMAS DE CIRCUITOS

Toda la información contenida en este folleto está destinada al uso con el folleto sobre el Defender V8i de la Biblioteca de Consulta sobre Electricidad.

Estos esquemas de conexiones se presentan empezando por la distribución de Energía y Masa, seguida de los circuitos de cada sistema eléctrico del coche.

Distribución eléctrica

El esquema de Distribución de Potencia ilustra las conexiones entre la batería y las cajas de fusibles del compartimento motor y habitáculo. También ilustra la circuitería interna de las cajas de fusibles.

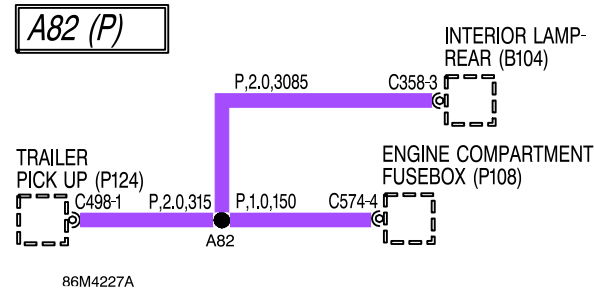

Después de estos detalles sobre cajas de fusibles viene la sección Uniones de Convergencia y Empalmes, en que se detalla la forma en que los empalmes del cableado y las uniones de convergencia distribuyen la tensión por los mazos de cables. Esta información deberá usarse durante la diagnosis de fallos eléctricos, para comprobar si hay síntomas en circuitos asociados y reducir el alcance de la investigación.

Uniones de convergencia y empalmes

Las tablas de uniones de convergencia y empalmes presentan el empalme(s) y cableado hasta el primer componente. Los empalmes se identifican con un número provisto de prefijo alfabético y color de cable.

Atributos de cables

Al lado del color del cable se da información adicional (separada por una ","): Calibre del cable - sección transversal del cable en milímetros cuadrados. Esto se incluye para ayudarle a seleccionar el cable correcto durante la reparación del cableado.

Longitud del cable (distribución de energía y masa solamente) - la longitud del cable en milímetros. Esto sirve para localizar empalmes internos de los mazos de cables, y buscar el cable más corto entre el empalme y el conector. Por ejemplo, se ve que C574-4 está a 150 mm de distancia del empalme A82.

Distribución de masa

La sección de distribución a masa comprende una serie de tablas de Uniones de Convergencia y Empalmes. Los mismos se usan de forma similar a los de Distribución de Tensión, a fin de reducir la zona de búsqueda, buscando síntomas de avería en circuitos asociados.

Conectores

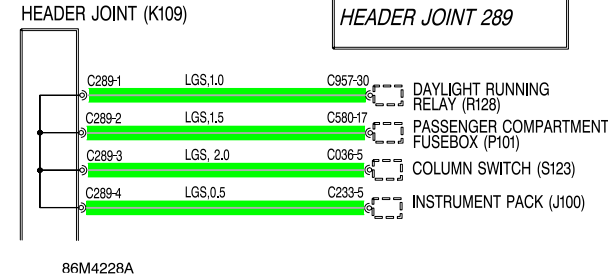

Las uniones de convergencia se reconocen por el número del conector correspondiente, que tiene un sufijo para indicar la disposición de pines del cable, por ejemplo C289-1 identifica el conector 289 y 1 el número de pin. El color del material aislante del cable se identifica de la forma normal. En el caso de cables que tienen un color predominante y una franja de color secundario, el color principal se identifica primero, por ejemplo LGS - Verde claro con franja gris.

Tipos de línea

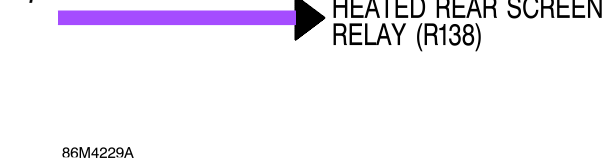

Esto significa que el cable se conecta a otro circuito.

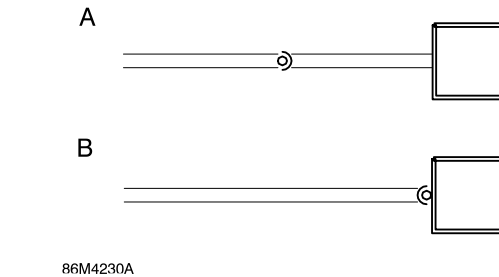

El símbolo de copa y bola indica las mitades macho y hembra del conector.

- A. El enchufe en el cable (cable libre) se conecta directamente al componente.
- B. El conector se enchufa directamente en el componente.

Componentes

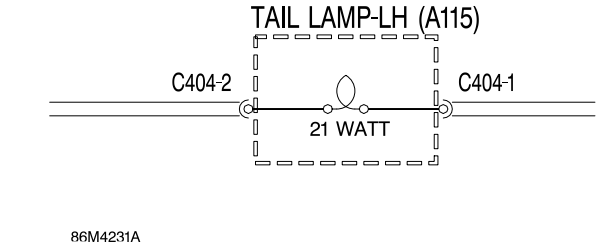

Se indica el nombre o descripción del componente. Un perfil dibujado con línea de puntos indica que el componente no se ha ilustrado completo.

Tomas de masa



Las tomas de masa se identifican con el símbolo de un ollao y el número del conector, excepto cuando los componentes se conectan a masa a través de sus fijaciones, en ese caso sólo se ilustra el ollao.

Fusibles y Diodos

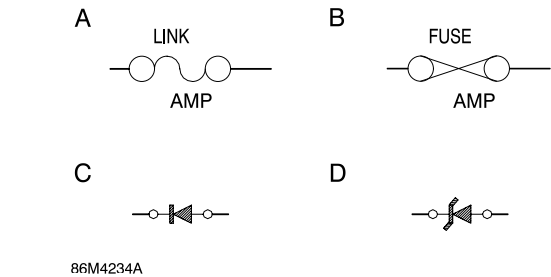

Los eslabones fusibles (A) y fusibles para la corriente de régimen (B) se identifican como se indica.

La dirección de la flecha en un símbolo de Diodo (C), indica la dirección del flujo de corriente. El diodo Zener (D) - impide el flujo de corriente hasta que se alcance una determinada tensión.

DISTRIBUCION ELECTRICA - Caja de fusibles

- J114** Luz testigo - Encendido/no carga
- M100** Alternador/generador
- M101** Motor de arranque
- P100** Batería
- P108** Caja de fusibles - Compartimento motor
- P124** Sensor de remolque
- R102** Relé - Motor de arranque
- R138** Relé - Luneta térmica
- R190** Módulo de relés
- S100** Interruptor - Alumbrado
- S105** Interruptor - Intermitente de dirección
- S121** Interruptor - Emergencia
- S176** Interruptor - Encendido
- V100** Enchufe de diagnóstico

POWER DISTRIBUTION FUSE BOXES

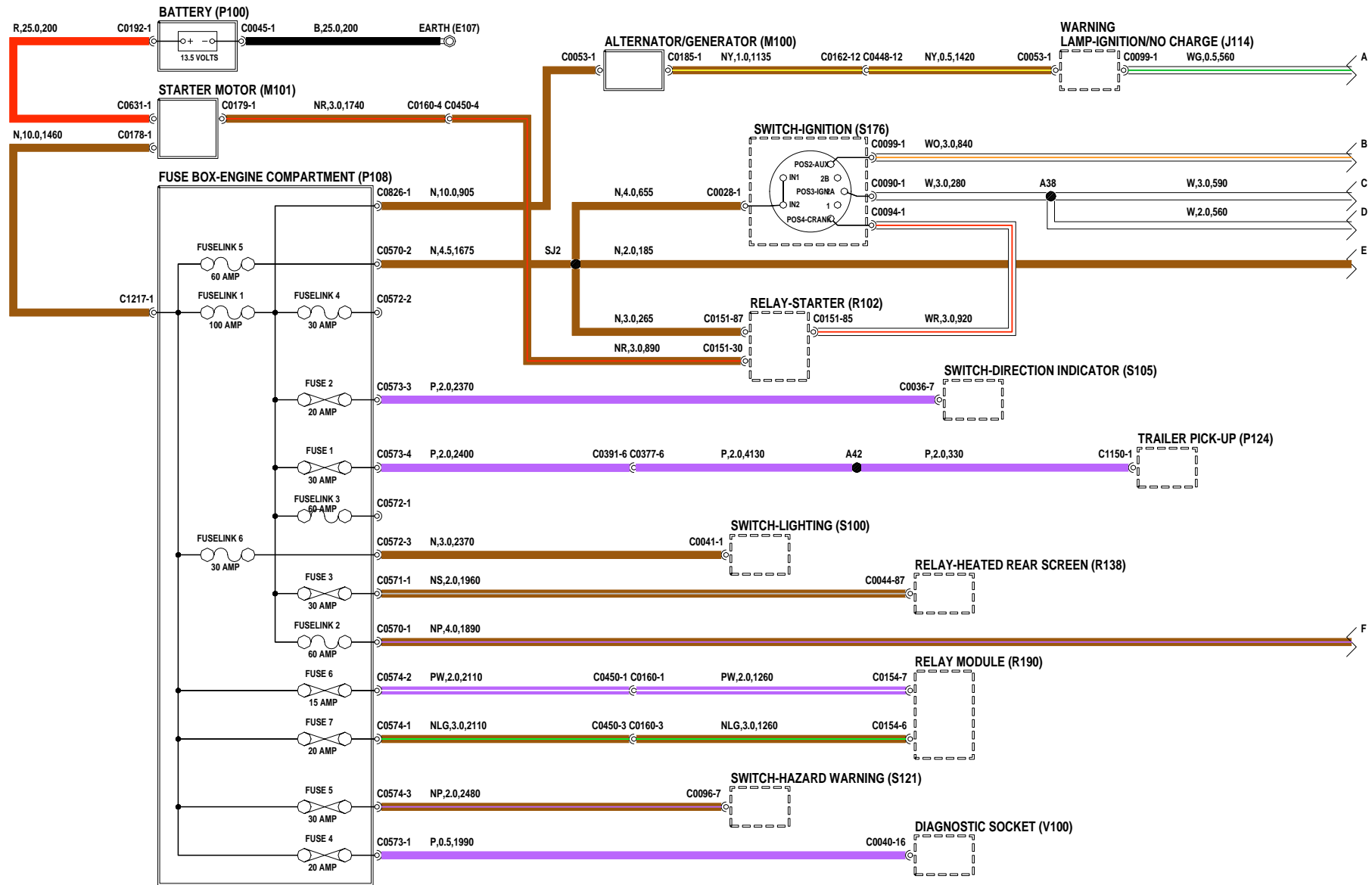

DISTRIBUCION ELECTRICA - Caja de fusibles

- A100** Faro - Lado derecho
- A101** Faro - Lado izquierdo
- A113** Luz - Posición - Delantera - Lado izquierdo
- D155** ECM - Luz - Antiniebla - Trasera
- F100** Autorradio
- J112** Encendedor - Delantero
- K109** Unión de convergencia
- M132** Motor - Ventilador - Delantero
- P101** Caja de fusibles - Habitáculo
- P124** Sensor de remolque
- R123** Relé - Faros
- R176** Relé - Ventilador
- R181** Relé - Embrague del compresor -
Acondicionador de aire (A/A)
- R182** Relé - Ventilador del condensador
- S100** Interruptor - Alumbrado
- S105** Interruptor - Intermitente de dirección
- V103** Enchufe - Accesorios

POWER DISTRIBUTION FUSE BOXES

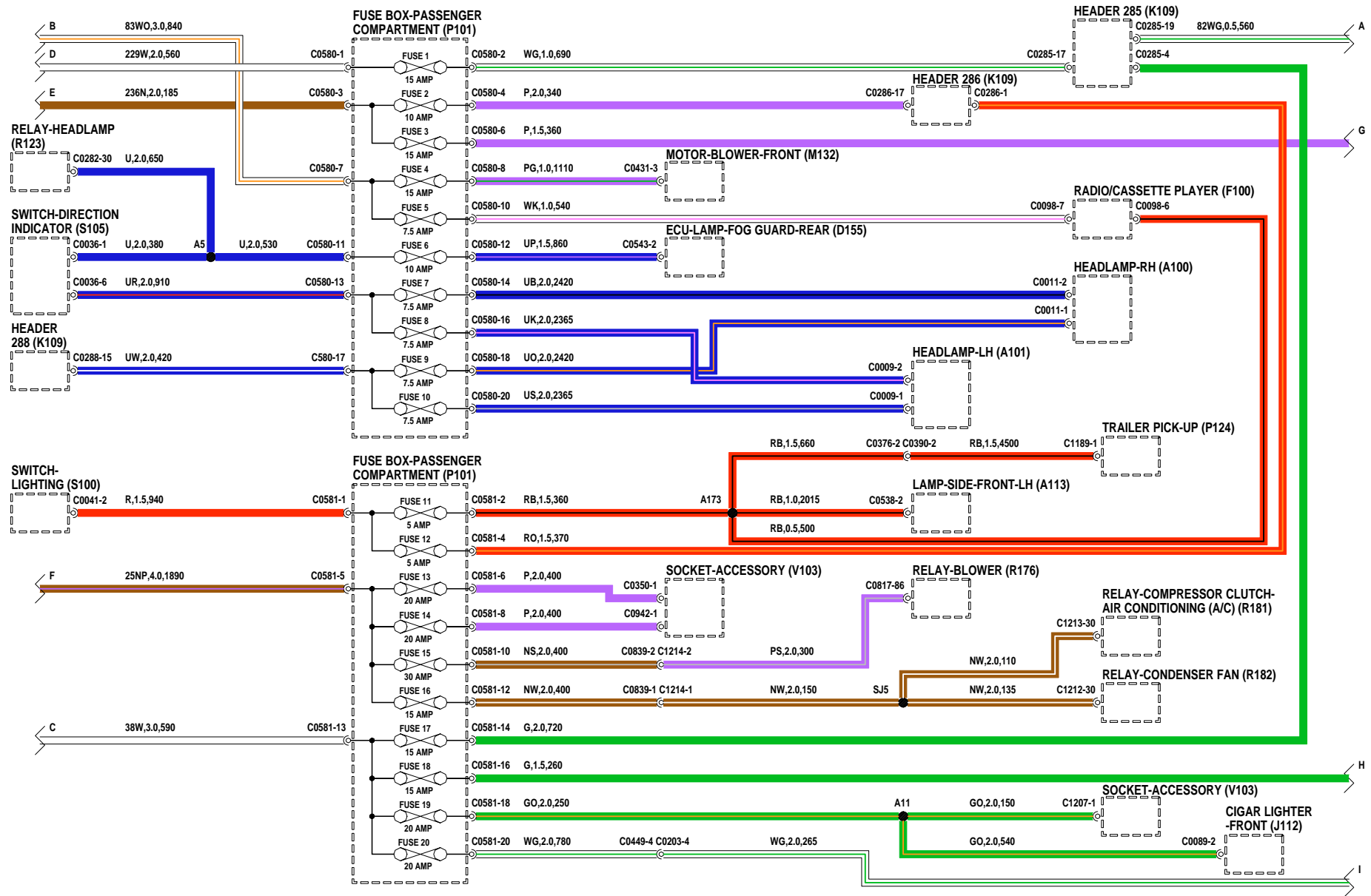

DISTRIBUCION ELECTRICA - Caja de fusibles

- D111** ECM - Alarma
- D131** Módulo de control del motor (ECM)
- D133** Bobina de encendido
- D154** Sirena - Alarma - Autoalimentada
- J139** LED - Alarma antirrobo
- M105** Motor - Limpiaparabrisas
- R122** Relé - Alarma
- R134** Relé - Limpiaparabrisas
- R192** Módulo de relés - 2
- S117** Interruptor - Lavado/barrido - Parabrisas
- S210** Interruptor - Inhibidor de arranque de la transmisión automática/luz de marcha atrás
- S215** Interruptor - Pedal de freno
- T132** Pantalla - Sensor - Térmico de oxígeno (HO2S)
- T142** Transductor de velocidad

POWER DISTRIBUTION FUSE BOXES

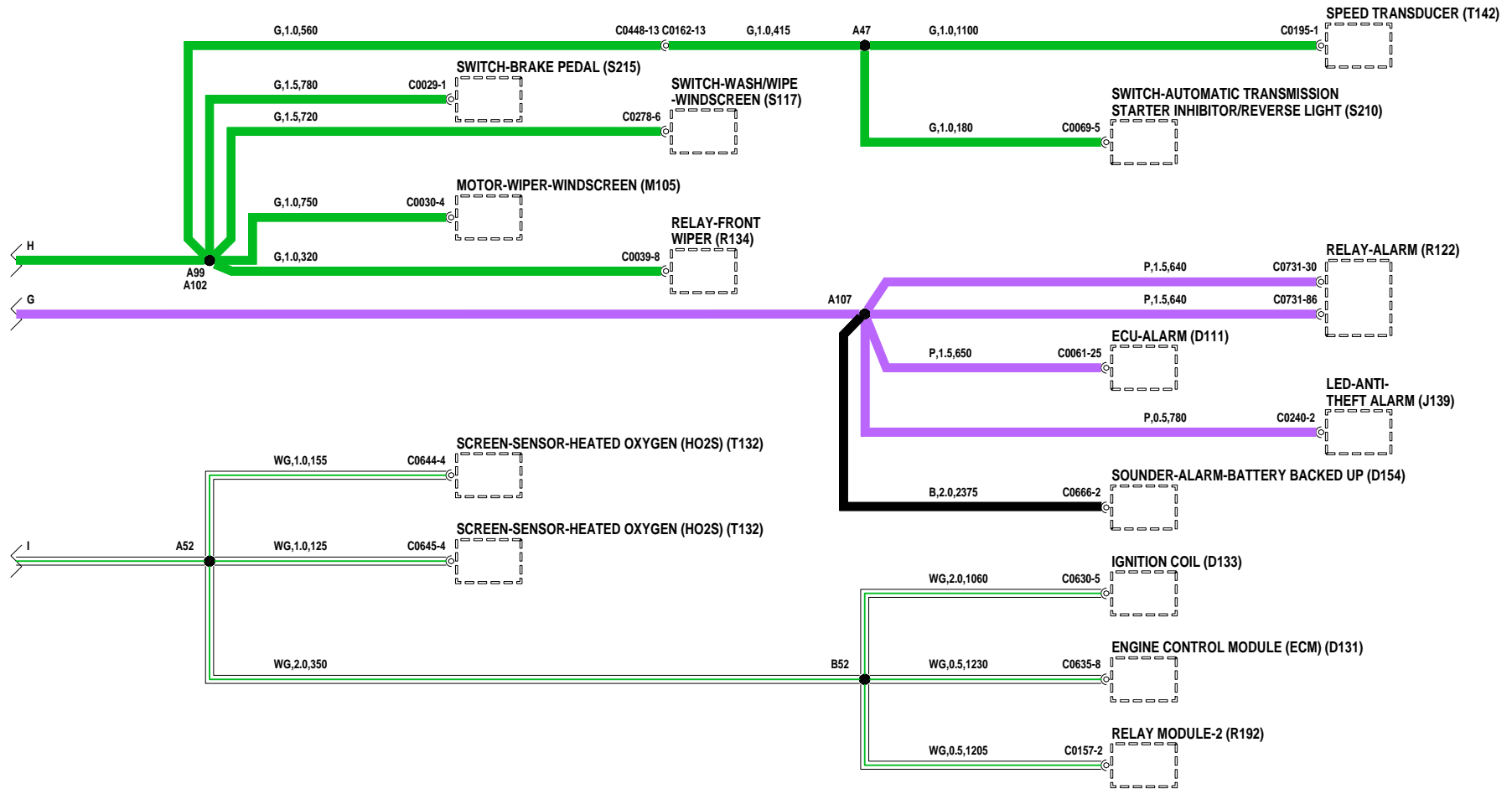

DISTRIBUCION ELECTRICA - Uniones de convergencia

B100	Luz - Interior - Delantera	S120	Interruptor - Luneta térmica
B104	Luz - Interior - Trasera	S121	Interruptor - Emergencia
D111	ECM - Alarma	S127	Interruptor - Puerta - Lado derecho
D154	Sirena - Alarma - Autoalimentada	S181	Interruptor - Luz de tapa de maletero/portón trasero
G126	Diodo	S213	Interruptor - Freno de mano
J100	Cuadro de instrumentos		
J142	Luz testigo - Inmovilización del motor		
J145	Luz testigo - Temperatura del aceite		
K109	Unión de convergencia		
M106	Motor - Limpialuneta		
M129	Motor - Nivelación de faros - Lado derecho		
M130	Motor - Nivelación de faros - Lado izquierdo		
P101	Caja de fusibles - Habitáculo		
R123	Relé - Faros		
R176	Relé - Ventilador		
R181	Relé - Embrague del compresor - Acondicionador de aire (A/A)		
S105	Interruptor - Intermitente de dirección		
S109	Interruptor - Nivelación de faros		
S118	Interruptor - Lavado/barrido - Luneta		

POWER DISTRIBUTION HEADERS

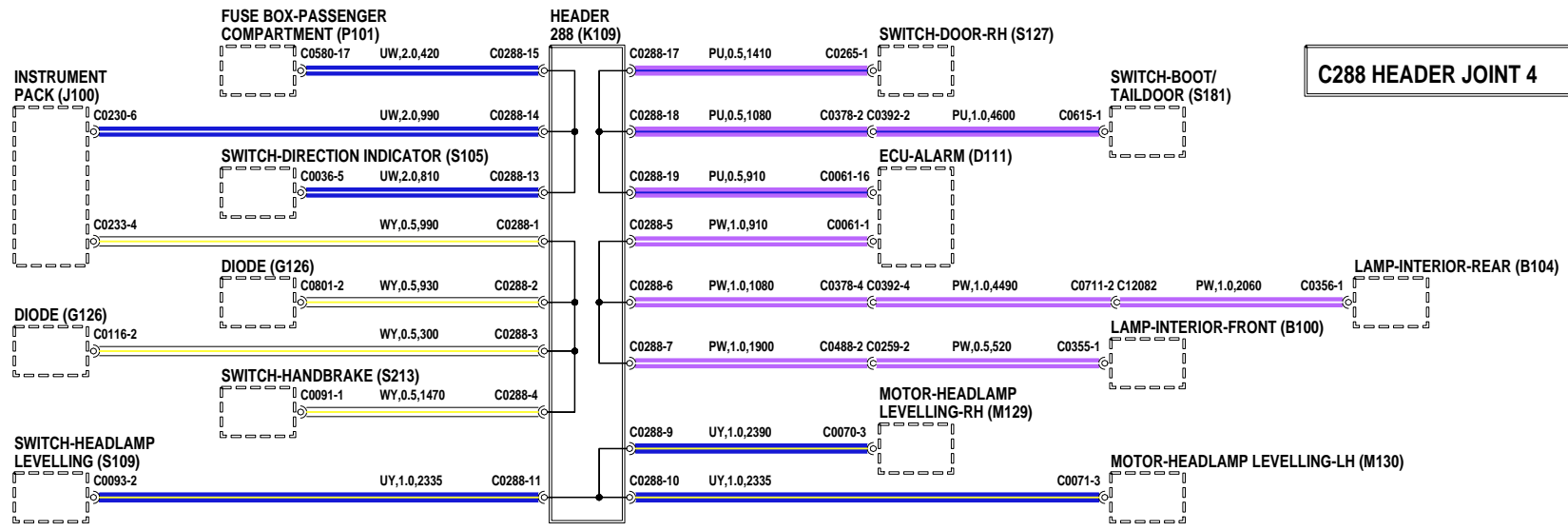
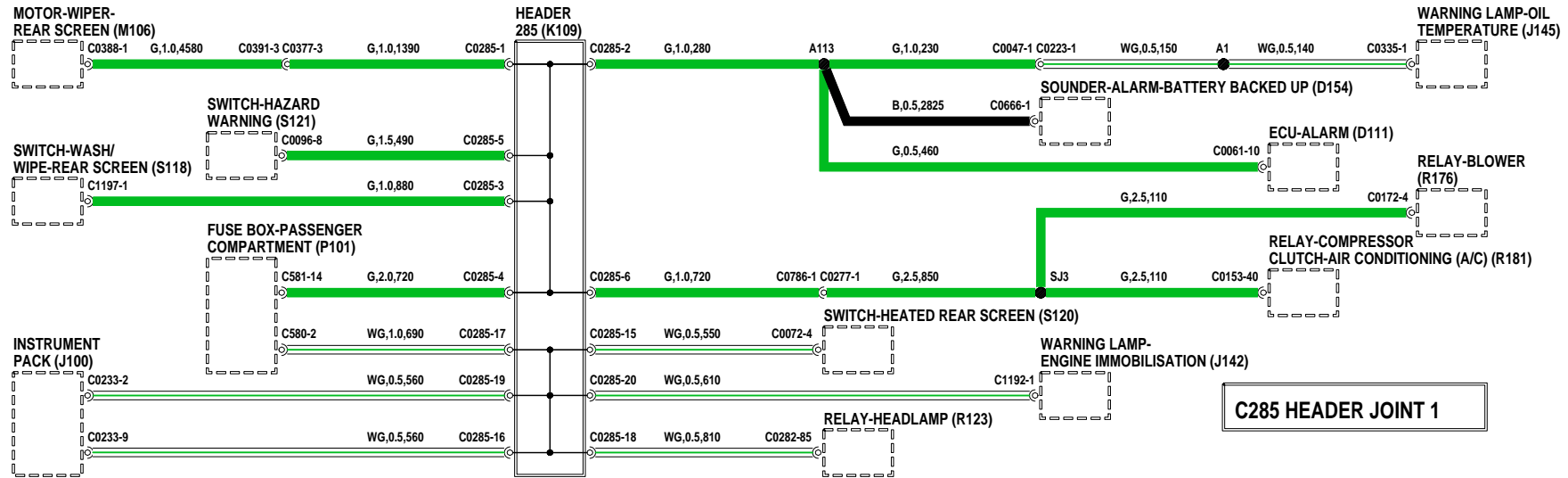

DISTRIBUCION ELECTRICA - Uniones de convergencia

A112 Luz - Posición - Delantera - Lado derecho	M129 Motor - Nivelación de faros - Lado derecho
A116 Luz - Intermitente de dirección/emergencia - Delantera - Lado derecho	M130 Motor - Nivelación de faros - Lado izquierdo
A117 Luz - Intermitente de dirección/emergencia - Delantera - Lado izquierdo	P101 Caja de fusibles - Habitáculo
A120 Luz - Repetidora lateral - Delantera - Lado derecho	P124 Sensor de remolque
A121 Luz - Repetidora lateral - Delantera - Lado izquierdo	S109 Interruptor - Nivelación de faros
B100 Luz - Interior - Delantera	S121 Interruptor - Emergencia
B113 Luz - Indicador del selector de caja de cambios automática	S123 Interruptor - Columna
B117 Iluminación de mandos del calefactor	T200 Sensor - indicador de temperatura del refrigerante
D111 ECM - Alarma	
F100 Autorradio	
J100 Cuadro de instrumentos	
J101 Velocímetro	
J102 Tacómetro	
J104 Indicador - Combustible	
J112 Encendedor - Delantero	
K109 Unión de convergencia	

POWER DISTRIBUTION HEADERS

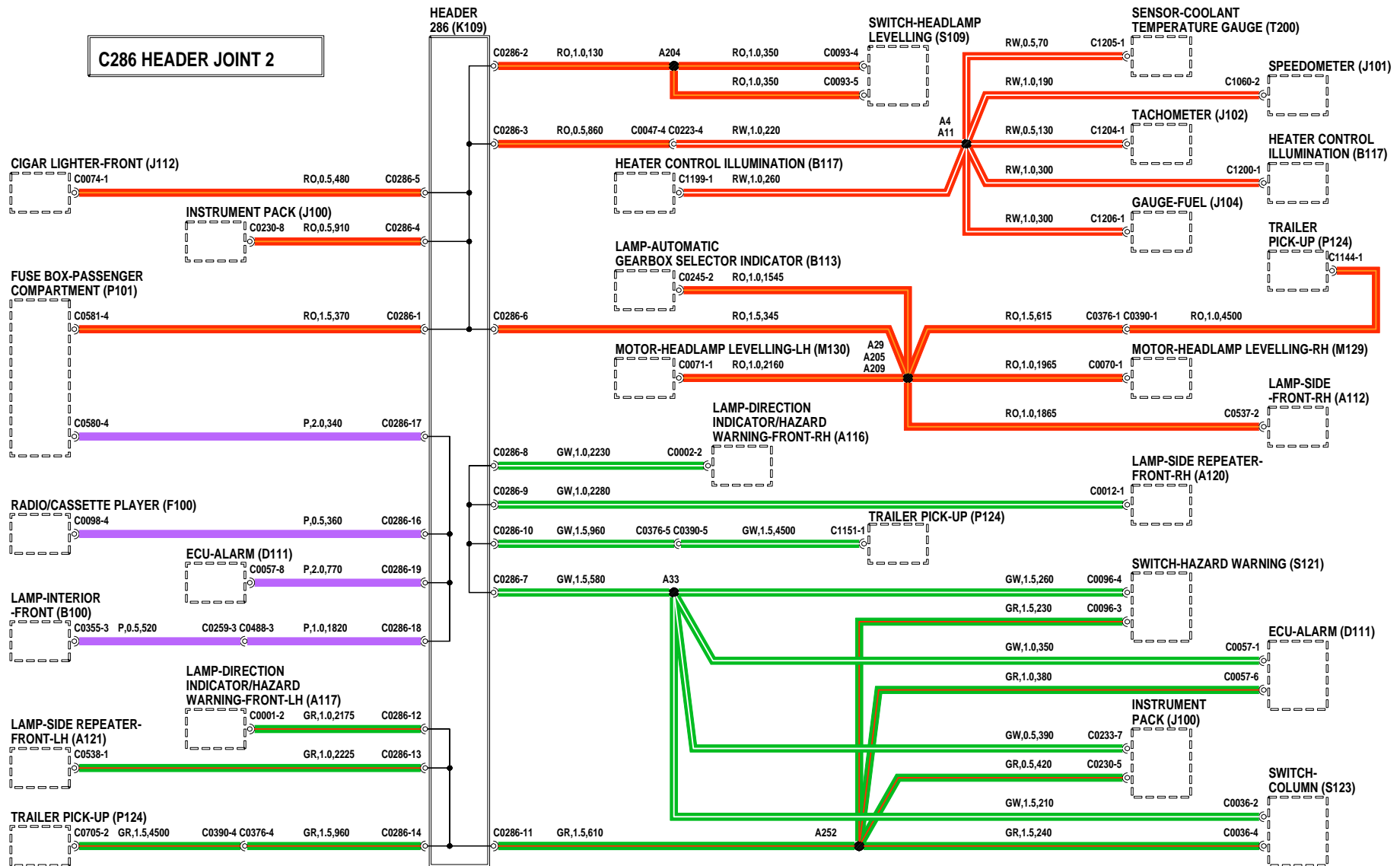

DISTRIBUCION ELECTRICA - Uniones de convergencia

- B100** Luz - Interior - Delantera
- B104** Luz - Interior - Trasera
- D111** ECM - Alarma
- G126** Diodo
- J100** Cuadro de instrumentos
- K109** Unión de convergencia
- M129** Motor - Nivelación de faros - Lado derecho
- M130** Motor - Nivelación de faros - Lado izquierdo
- P101** Caja de fusibles - Habitáculo
- S105** Interruptor - Intermitente de dirección
- S109** Interruptor - Nivelación de faros
- S127** Interruptor - Puerta - Lado derecho
- S213** Interruptor - Freno de mano
- S250** Interruptor - Portón trasero abierto

POWER DISTRIBUTION HEADERS

C288 HEADER JOINT 4

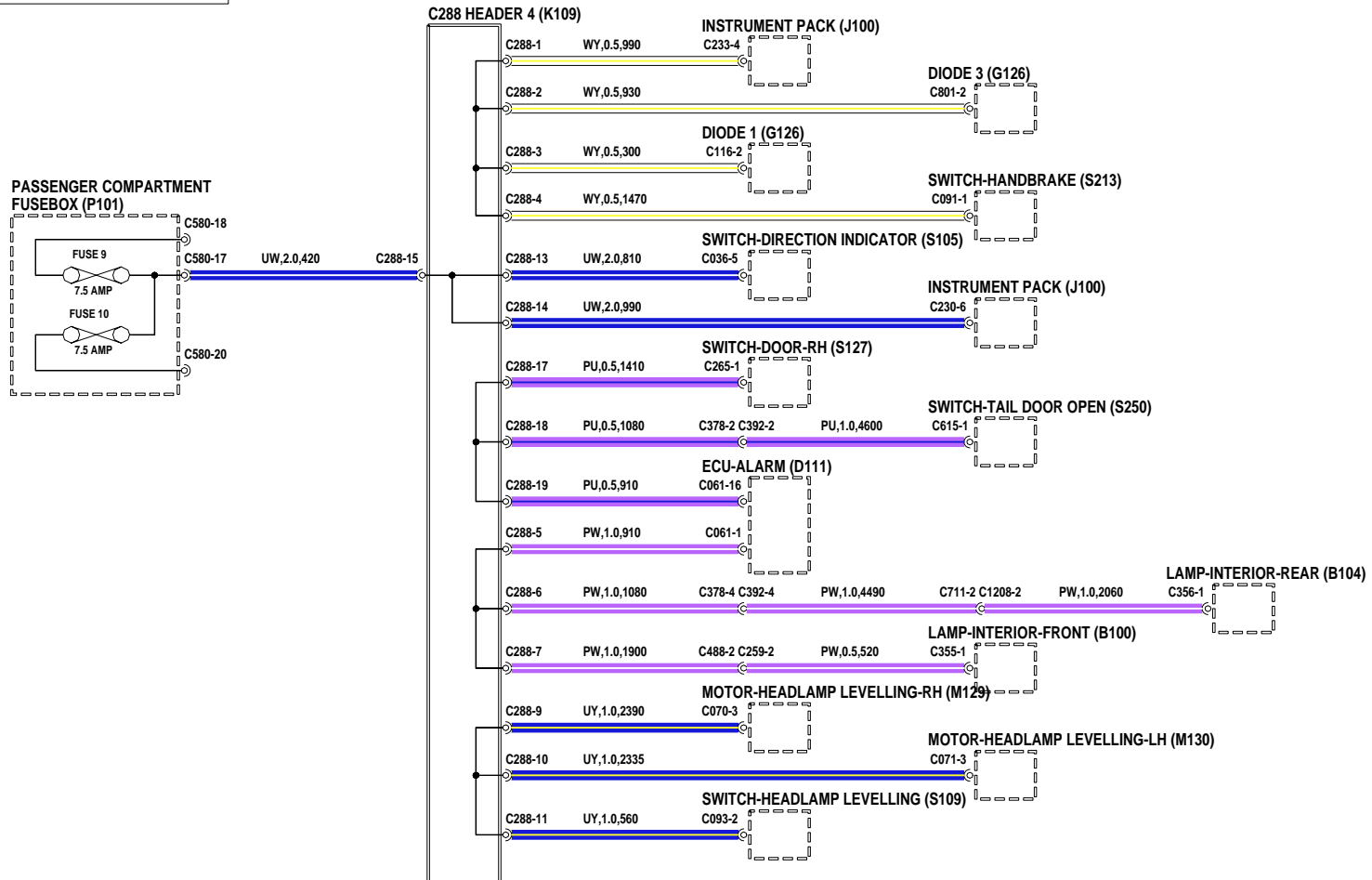

DISTRIBUCION DE MASA

- A114** Luz - Trasera - Lado derecho
- A115** Luz - Trasera - Lado izquierdo
- A118** Luz - Intermitente de dirección/emergencia
- Trasera - Lado derecho
- A119** Luz - Intermitente de dirección/emergencia
- Trasera - Lado izquierdo
- A126** Luz - Pare - Montada en lo alto
- D131** Módulo de control del motor (ECM)
- D168** Depósito de combustible
- D180** Unidad - Acondicionador de aire (A/A)
- E107** Masa
- H100** Elemento calefactor - Luneta trasera
- J144** Luz testigo - Trabador del diferencial
- M132** Motor - Ventilador - Delantero
- M137** Ventilador - Condensador
- P100** Batería
- P124** Sensor de remolque
- R176** Relé - Ventilador
- S188** Interruptor - Triple
- S207** Interruptor - Embrague - Acondicionador de
aire (A/A)
- S230** Interruptor - Temperatura del aceite
- T132** Pantalla - Sensor - Térmico de oxígeno
(HO2S)

EARTH DISTRIBUTION

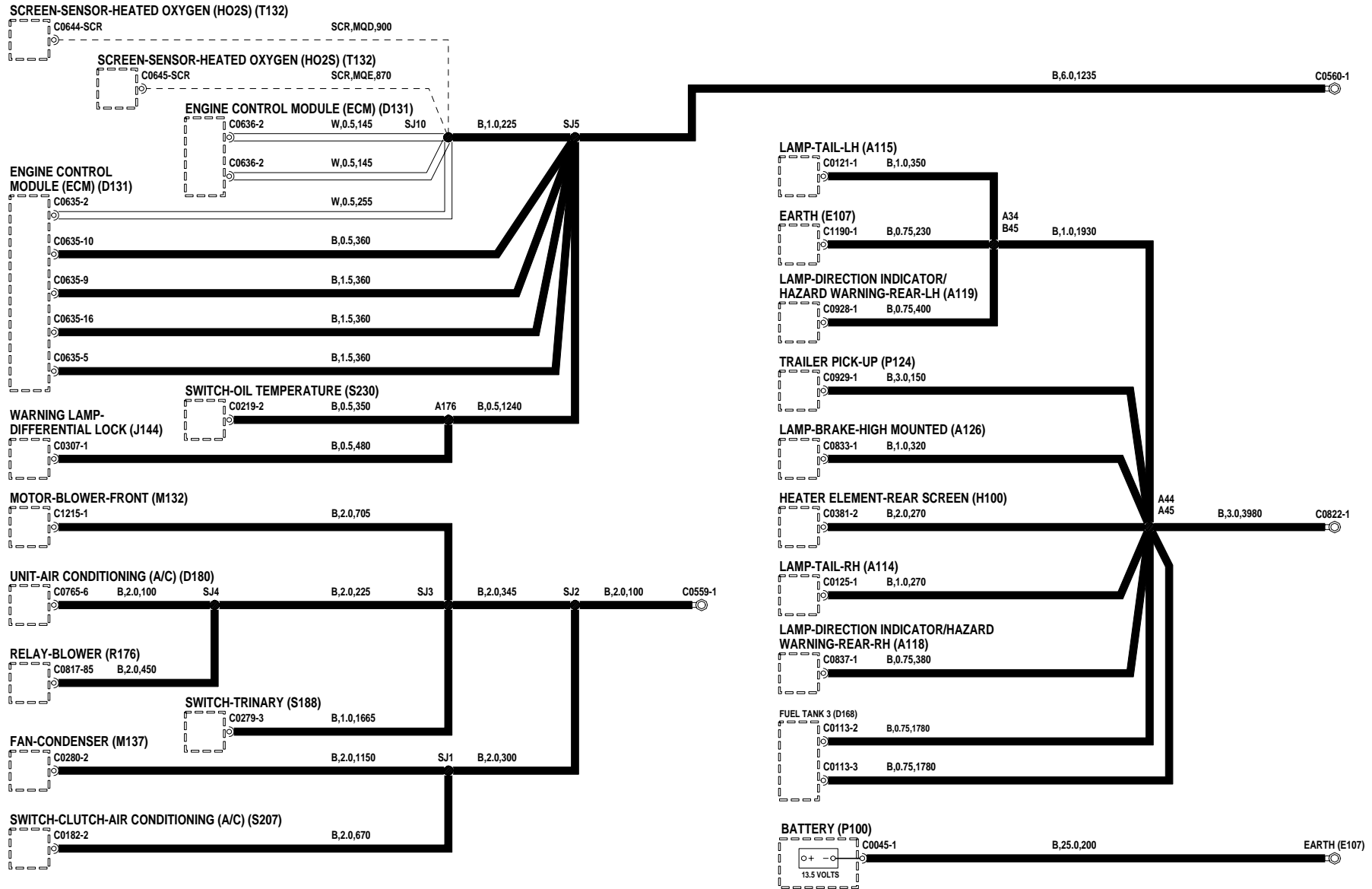

DISTRIBUCION DE MASA

A100	Faro - Lado derecho	J100	Cuadro de instrumentos	S224	Interruptor - Capó
A101	Faro - Lado izquierdo	J112	Encendedor - Delantero	V100	Enchufe de diagnóstico
A112	Luz - Posición - Delantera - Lado derecho	J129	Luz testigo - Emergencia		
A113	Luz - Posición - Delantera - Lado izquierdo	K108	Unión de convergencia - Masa		
A116	Luz - Intermitente de dirección/emergencia - Delantera - Lado derecho	K109	Unión de convergencia		
A117	Luz - Intermitente de dirección/emergencia - Delantera - Lado izquierdo	K113	Mazo de cables del cuadro de instrumentos al mazo de cables principal		
A120	Luz - Repetidora lateral - Delantera - Lado derecho	L100	Bocina(s)		
A121	Luz - Repetidora lateral - Delantera - Lado izquierdo	L101	Bocina - Alarma		
B100	Luz - Interior - Delantera	M105	Motor - Limpiaparabrisas		
B114	Iluminación general	M129	Motor - Nivelación de faros - Lado derecho		
D100	Unidad - Intermitentes de dirección/emergencia	M130	Motor - Nivelación de faros - Lado izquierdo		
D137	Módulo - Ultrasónico	M153	Bomba - Lavaparabrisas		
D139	ECM - Inmovilización del motor	M154	Bomba - Lavaluneta		
D154	Sirena - Alarma - Autoalimentada	R123	Relé - Faros		
D155	ECM - Luz - Antiniebla - Trasera	R138	Relé - Luneta térmica		
F100	Autorradio	S109	Interruptor - Nivelación de faros		
		S111	Interruptor - Luces antiniebla - Traseras		
		S184	Interruptor - Motor del ventilador		
		S212	Interruptor - Nivel de líquido de frenos		

EARTH DISTRIBUTION

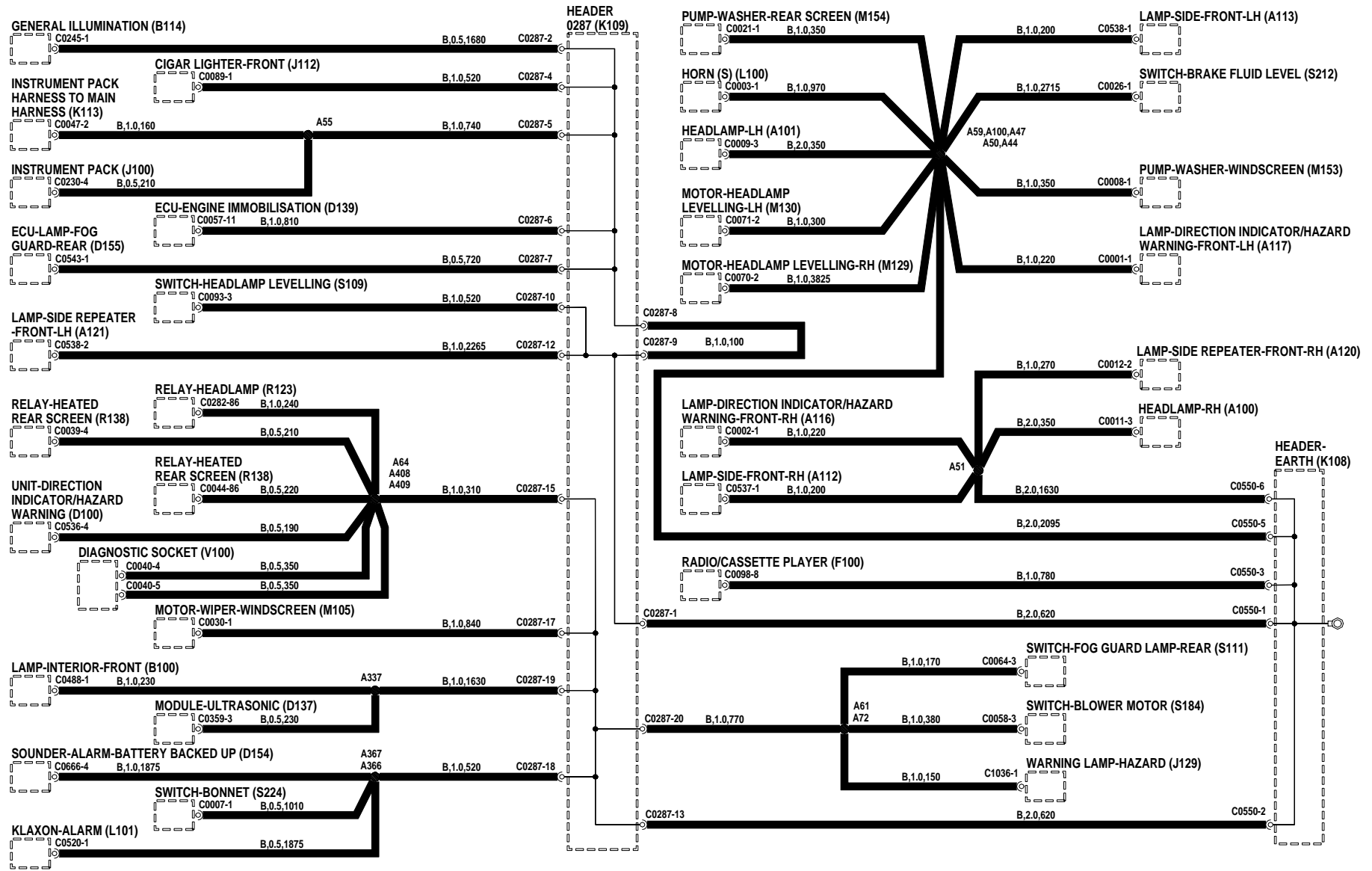

INMOVILIZACION DEL MOTOR

- D131** Módulo de control del motor (ECM)
- D139** ECM - Inmovilización del motor
- J100** Cuadro de instrumentos
- K108** Unión de convergencia - Masa
- K109** Unión de convergencia
- M101** Motor de arranque
- P100** Batería
- P101** Caja de fusibles - Habitáculo
- P108** Caja de fusibles - Compartimento motor
- R102** Relé - Motor de arranque
- S176** Interruptor - Encendido
- S210** Interruptor - Inhibidor de arranque de la transmisión automática/luz de marcha atrás
- T157** Sensor - Llave metida
- V100** Enchufe de diagnóstico

ENGINE IMMOBILISATION

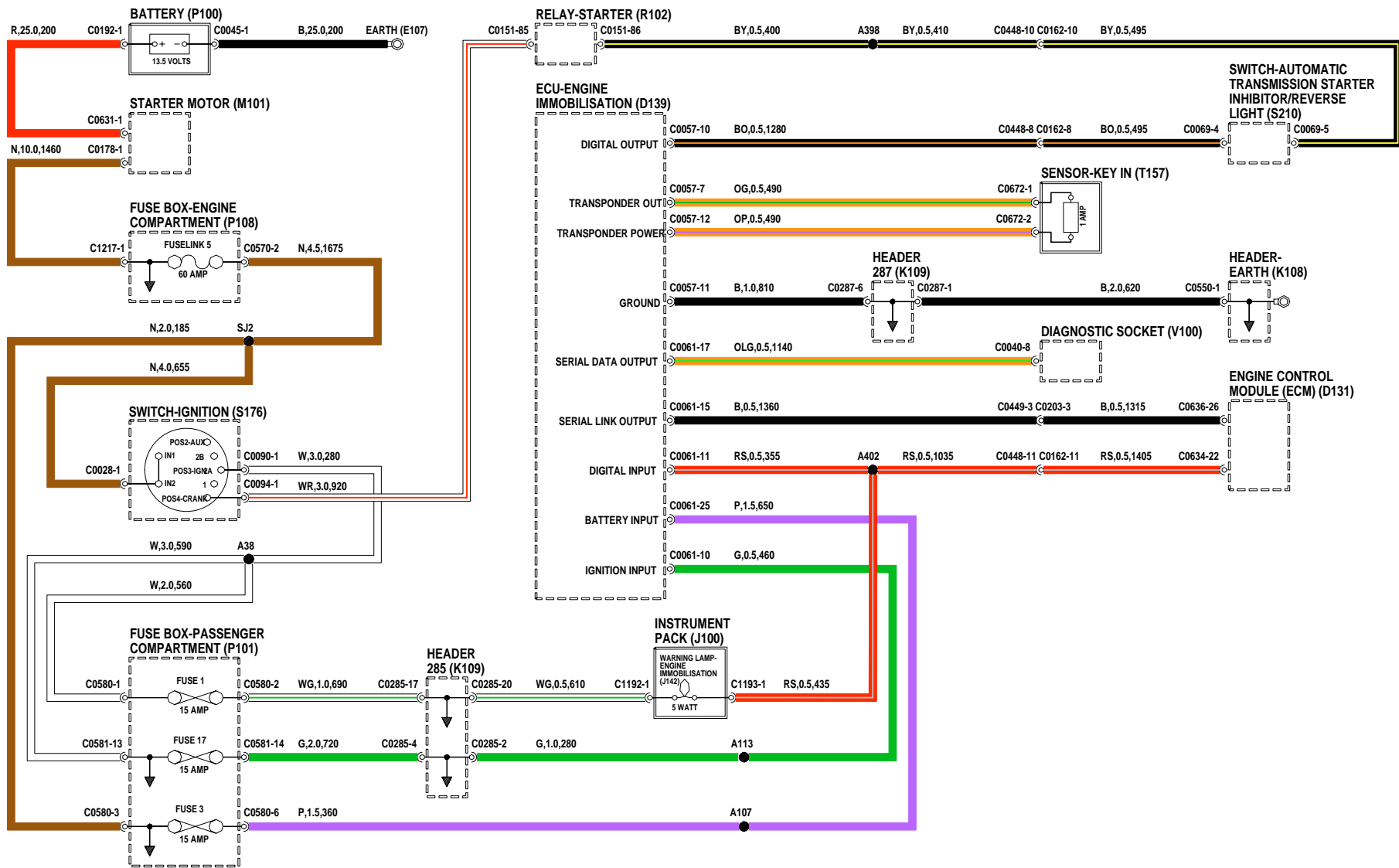

ALARMA ANTIRROBO

D110	Unidad - Sirena - Alarma	T157	Sensor - Llave metida
D111	ECM - Alarma	V100	Enchufe de diagnóstico
D154	Sirena - Alarma - Autoalimentada		
F113	Antena		
J139	LED - Alarma antirrobo		
K108	Unión de convergencia - Masa		
K109	Unión de convergencia		
L100	Bocina(s)		
M101	Motor de arranque		
P100	Batería		
P101	Caja de fusibles - Habitáculo		
P108	Caja de fusibles - Compartimento motor		
R122	Relé - Alarma		
S121	Interruptor - Emergencia		
S127	Interruptor - Puerta - Lado derecho		
S128	Interruptor - Puerta - Lado izquierdo		
S181	Interruptor - Luz de tapa de maletero/portón trasero		
S224	Interruptor - Capó		
T139	Sensor - Volumétrico		

ANTI-THEFT ALARM

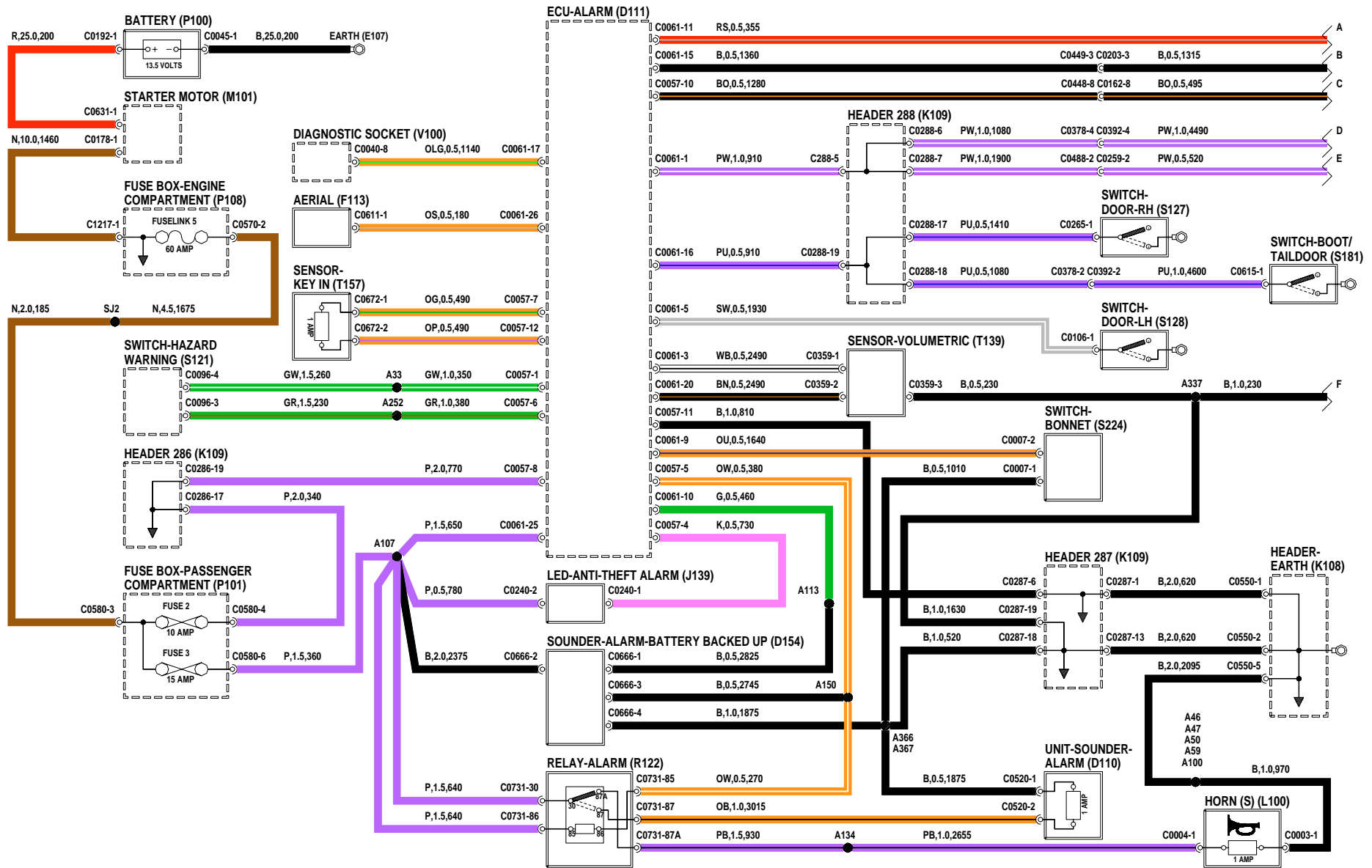

ALARMA ANTIRROBO

- B100** Luz - Interior - Delantera
- B104** Luz - Interior - Trasera
- D131** Módulo de control del motor (ECM)
- J142** Luz testigo - Inmovilización del motor
- S210** Interruptor - Inhibidor de arranque de la transmisión automática/luz de marcha atrás

ANTI-THEFT ALARM

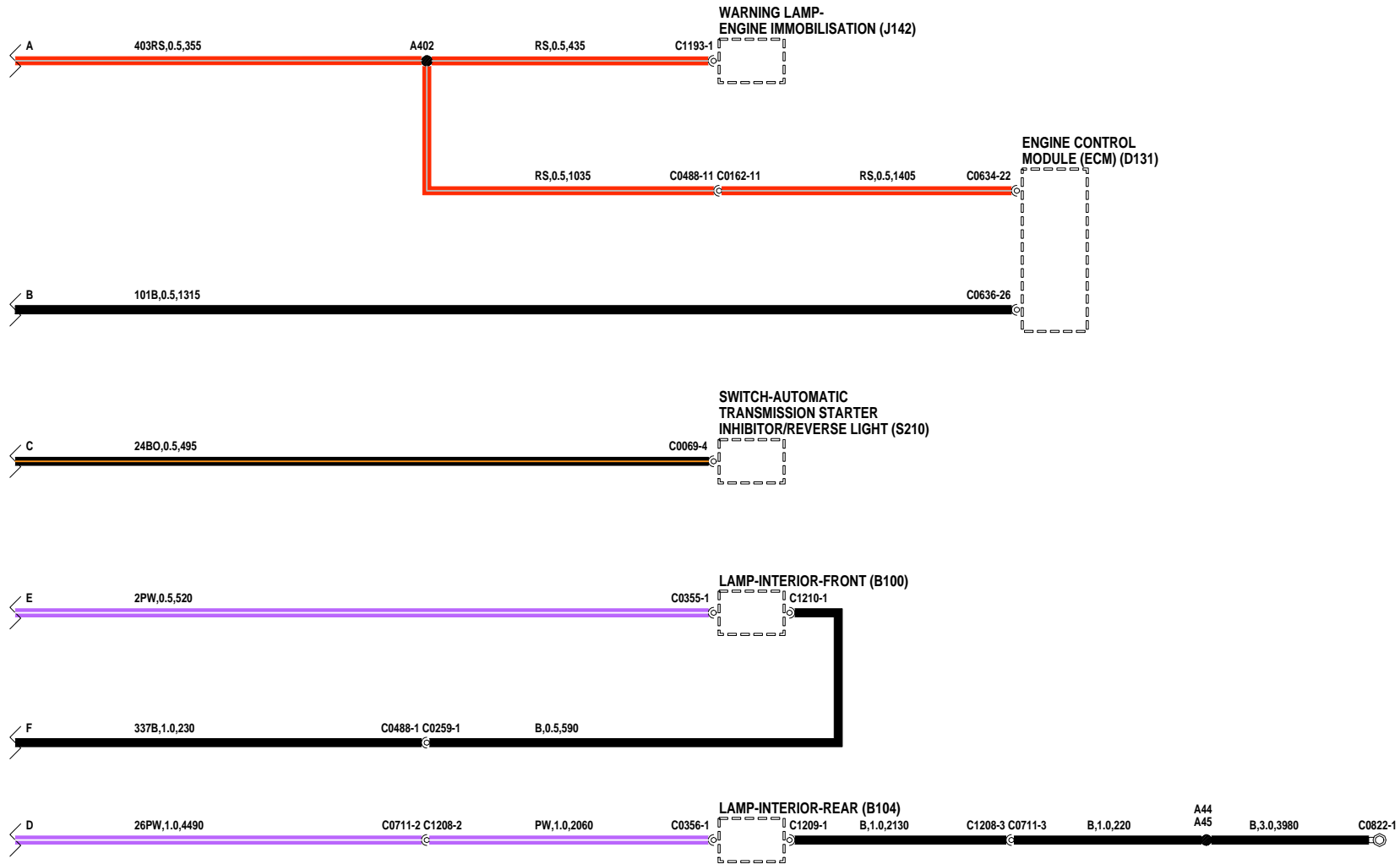

CARGA Y ARRANQUE - V8

- D131** Módulo de control del motor (ECM)
- D139** ECM - Inmovilización del motor
- D168** Depósito de combustible
- J100** Cuadro de instrumentos
- J114** Luz testigo - Encendido/no carga
- K108** Unión de convergencia - Masa
- K109** Unión de convergencia
- M100** Alternador/generador
- M101** Motor de arranque
- M151** Bomba - Combustible
- P100** Batería
- P101** Caja de fusibles - Habitáculo
- P108** Caja de fusibles - Compartimento motor
- R100** Relé - Principal
- R102** Relé - Motor de arranque
- R103** Relé - Bomba de combustible
- R191** Módulo de relés - Gestión del motor
- S176** Interruptor - Encendido
- S206** Interruptor - Inercial
- S210** Interruptor - Inhibidor de arranque de la transmisión automática/luz de marcha atrás

CHARGING AND STARTING

V8

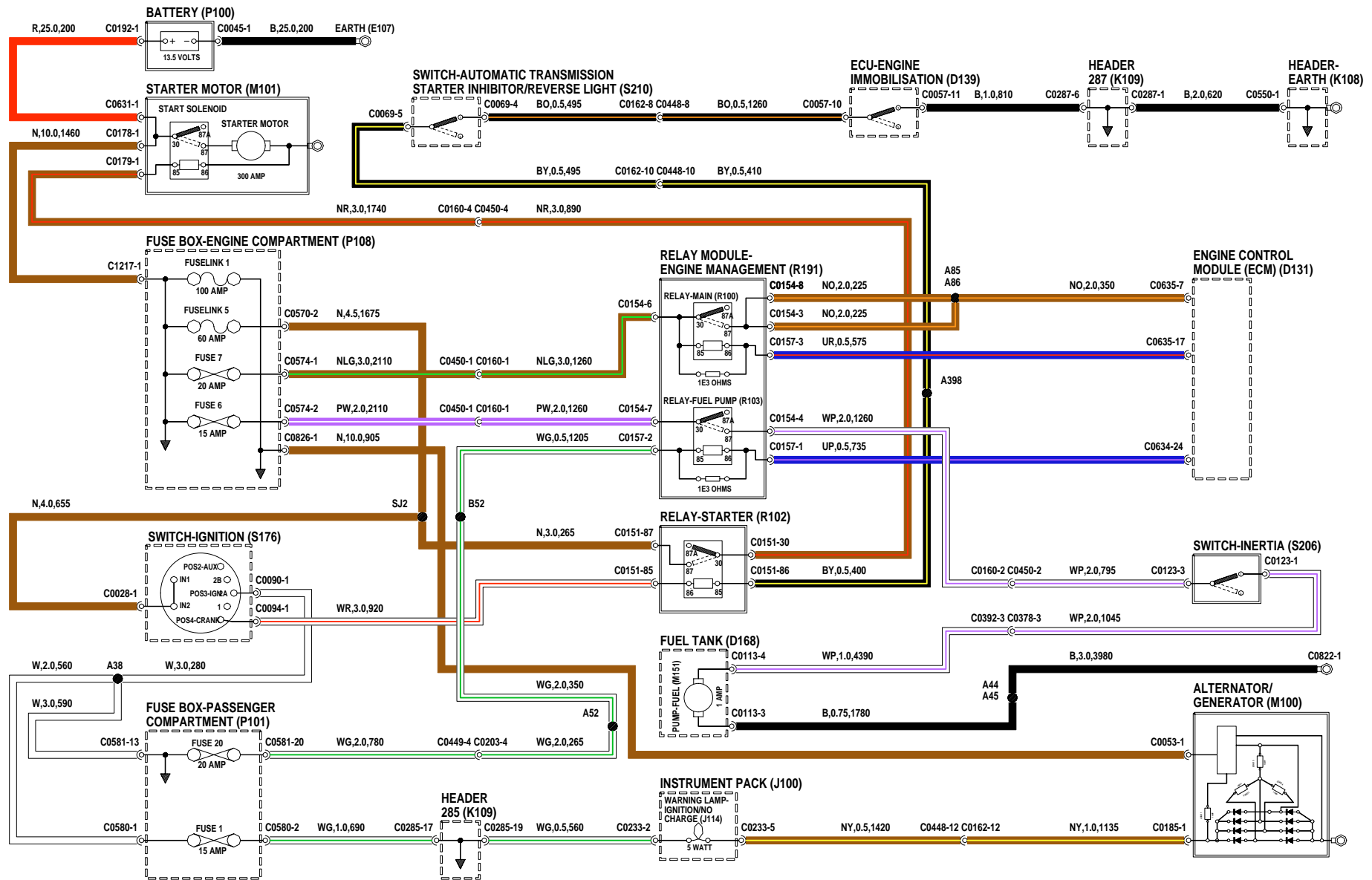

ENCHUFE DE DIAGNOSTICO

- D111** ECM - Alarma
- D131** Módulo de control del motor (ECM)
- E107** Masa
- K108** Unión de convergencia - Masa
- K109** Unión de convergencia
- M101** Motor de arranque
- P100** Batería
- P108** Caja de fusibles - Compartimento motor
- R123** Relé - Faros
- R134** Relé - Limpiaparabrisas
- R138** Relé - Luneta térmica
- R140** Relé - Intermitente de dirección
- V100** Enchufe de diagnóstico

DIAGNOSTIC SOCKET

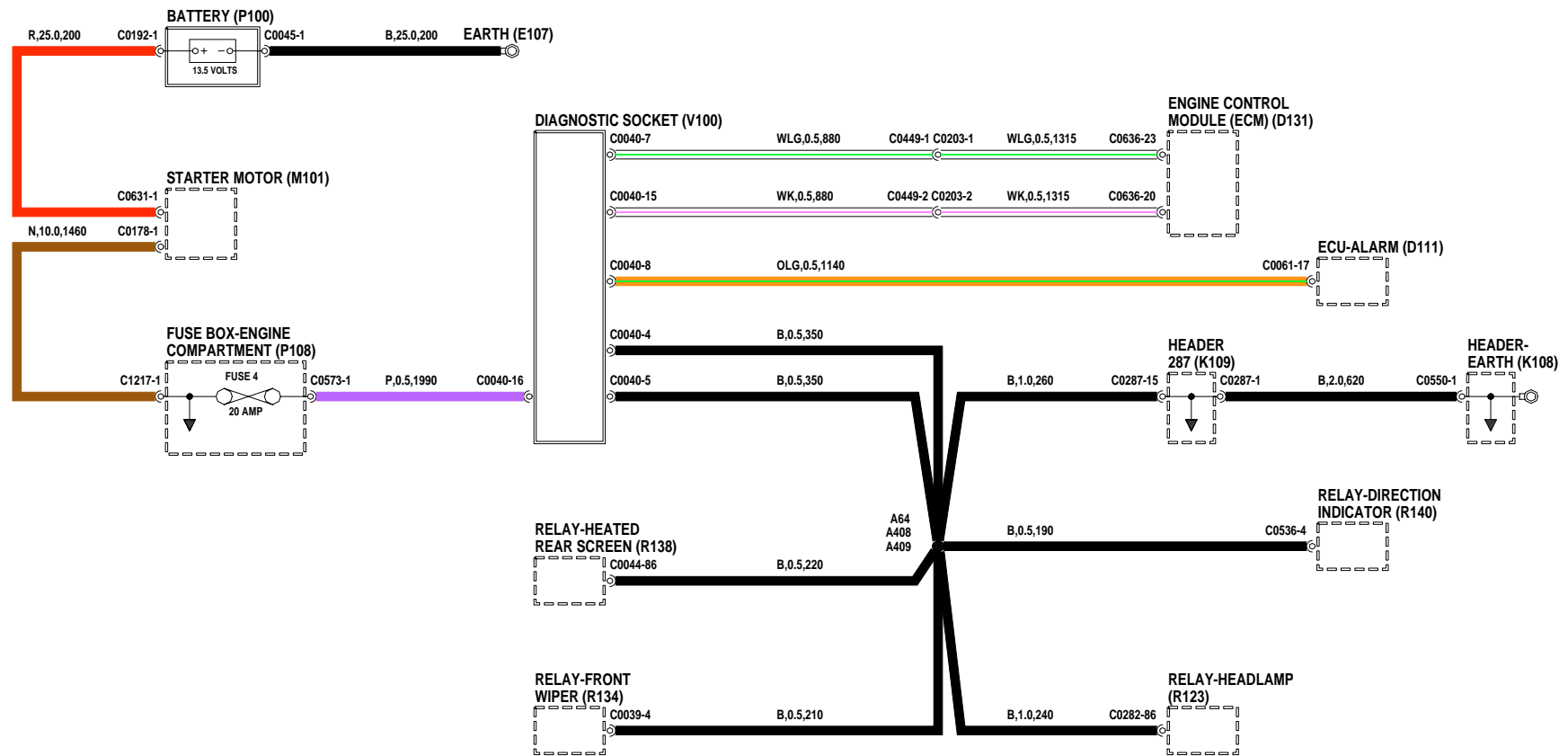

SISTEMA DE GESTION DEL MOTOR - GEMS

D131 Módulo de control del motor (ECM)

D133 Bobina de encendido

E107 Masa

G126 Diodo

J100 Cuadro de instrumentos

J111 Sensor - Indicador de combustible

J144 Luz testigo - Trabadador del diferencial

K114 Mazo de cables principal al mazo de cables del cuadro de instrumentos

M101 Motor de arranque

P100 Batería

P101 Caja de fusibles - Habitáculo

P108 Caja de fusibles - Compartimento motor

R102 Relé - Motor de arranque

S176 Interruptor - Encendido

S206 Interruptor - Inercial

S210 Interruptor - Inhibidor de arranque de la transmisión automática/luz de marcha atrás

S230 Interruptor - Temperatura del aceite

T182 Sensor - Térmico de oxígeno (HO2S) - Delantero - Lado derecho

T183 Sensor - Térmico de oxígeno (HO2S) - Delantero - Lado izquierdo

ENGINE MANAGEMENT GEMS

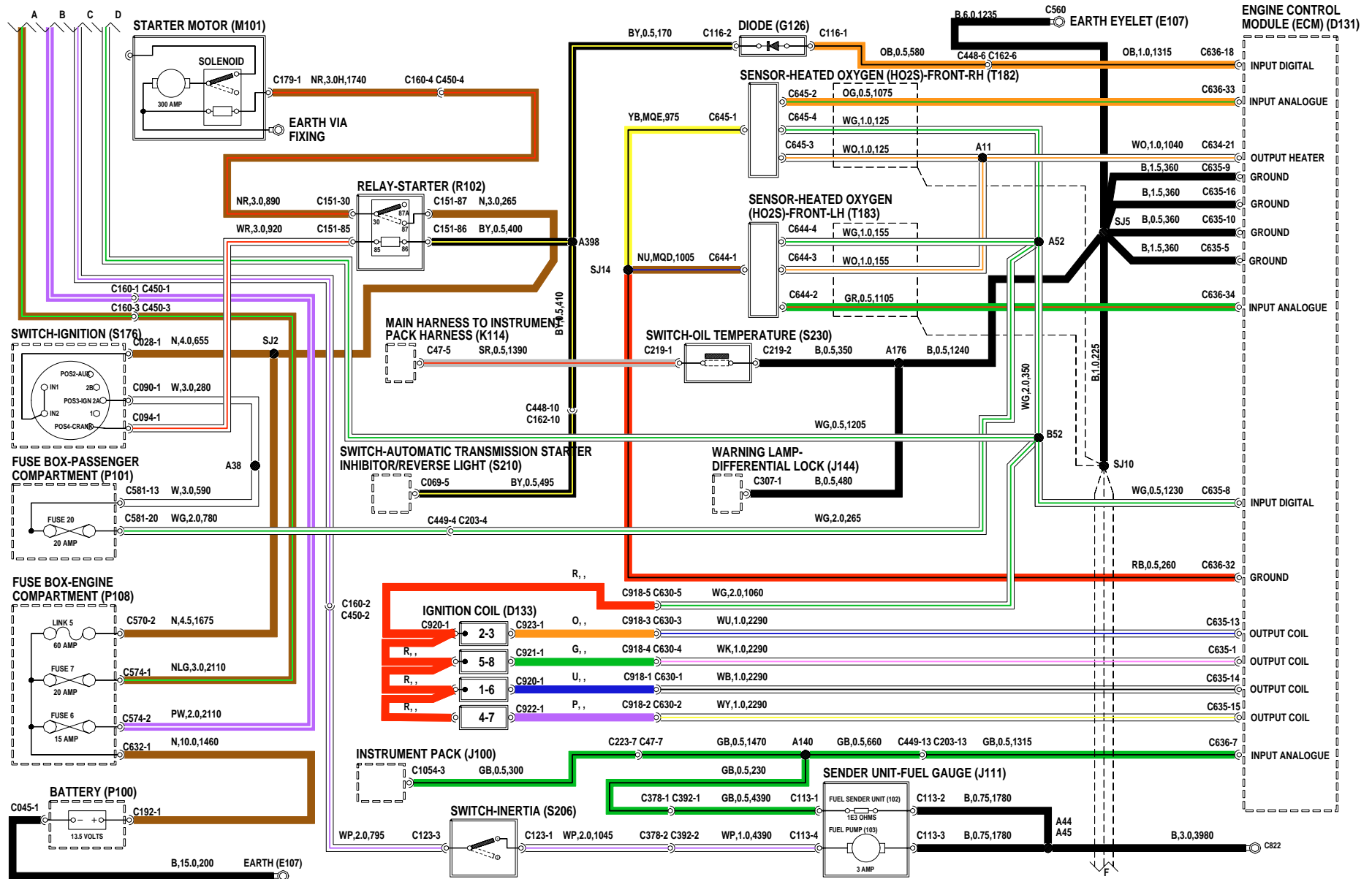

SISTEMA DE GESTION DEL MOTOR - GEMS

D131	Módulo de control del motor (ECM)	T179	Inyector de combustible - No. 8
N119	Válvula de control de purga		
R100	Relé - Principal		
R103	Relé - Bomba de combustible		
R191	Módulo de relés - Gestión del motor		
T107	Sensor - Posición del árbol de levas (CMP)		
T111	Sensor - Posición de la mariposa (TP)		
T115	Sensor - Flujo de aire (MAF)		
T118	Sensor - Temperatura del aire		
T121	Sensor - Temperatura del refrigerante motor (ECT)		
T125	Sensor - Temperatura - Tubo distribuidor de combustible		
T172	Inyector de combustible - No. 1		
T173	Inyector de combustible - No. 2		
T174	Inyector de combustible - No. 3		
T175	Inyector de combustible - No. 4		
T176	Inyector de combustible - No. 5		
T177	Inyector de combustible - No. 6		
T178	Inyector de combustible - No. 7		

ENGINE MANAGEMENT

GEMS

ENGINE CONTROL MODULE (ECM) (D131)

RELAY MODULE-ENGINE MANAGEMENT (R191)

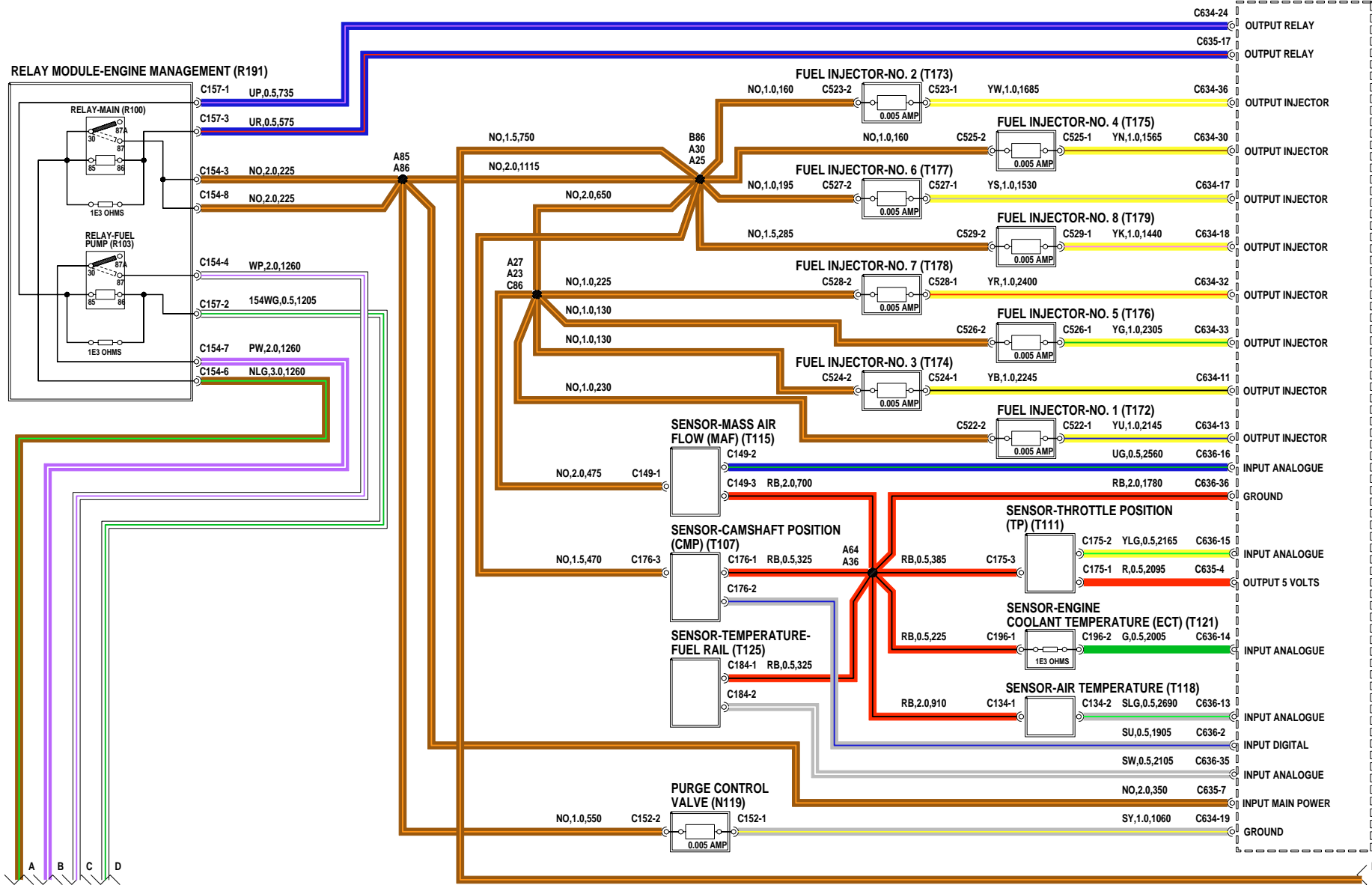
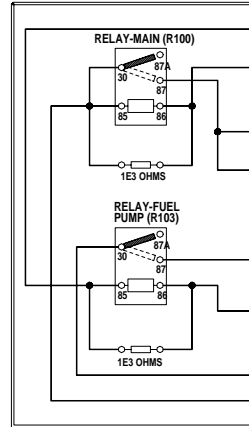

SISTEMA DE GESTION DEL MOTOR - GEMS

- D131** Módulo de control del motor (ECM)
- D139** ECM - Inmovilización del motor
- J101** Velocímetro
- J142** Luz testigo - Inmovilización del motor
- M104** Válvula de control de aire al ralentí (IACV)
- R181** Relé - Embrague del compresor -
Acondicionador de aire (A/A)
- R182** Relé - Ventilador del condensador
- S188** Interruptor - Triple
- T102** Sensor - Posición del cigüeñal (CKP)
- T180** Sensor - Picado - Fila de cilindros izquierda
- T181** Sensor - Picado - Fila de cilindros derecha
- V100** Enchufe de diagnóstico

AIRE ACONDICIONADO

- D144** Termostato - Acondicionador de aire (A/A)
- E107** Masa
- K109** Unión de convergencia
- M101** Motor de arranque
- M132** Motor - Ventilador - Delantero
- P100** Batería
- P101** Caja de fusibles - Habitáculo
- P108** Caja de fusibles - Compartimento motor
- R176** Relé - Ventilador
- R191** Módulo de relés - Gestión del motor
- R202** Relé - Lógico
- S176** Interruptor - Encendido
- S188** Interruptor - Triple
- S194** Grupo de mandos - Acondicionador de aire (A/A)

AIR CONDITIONING

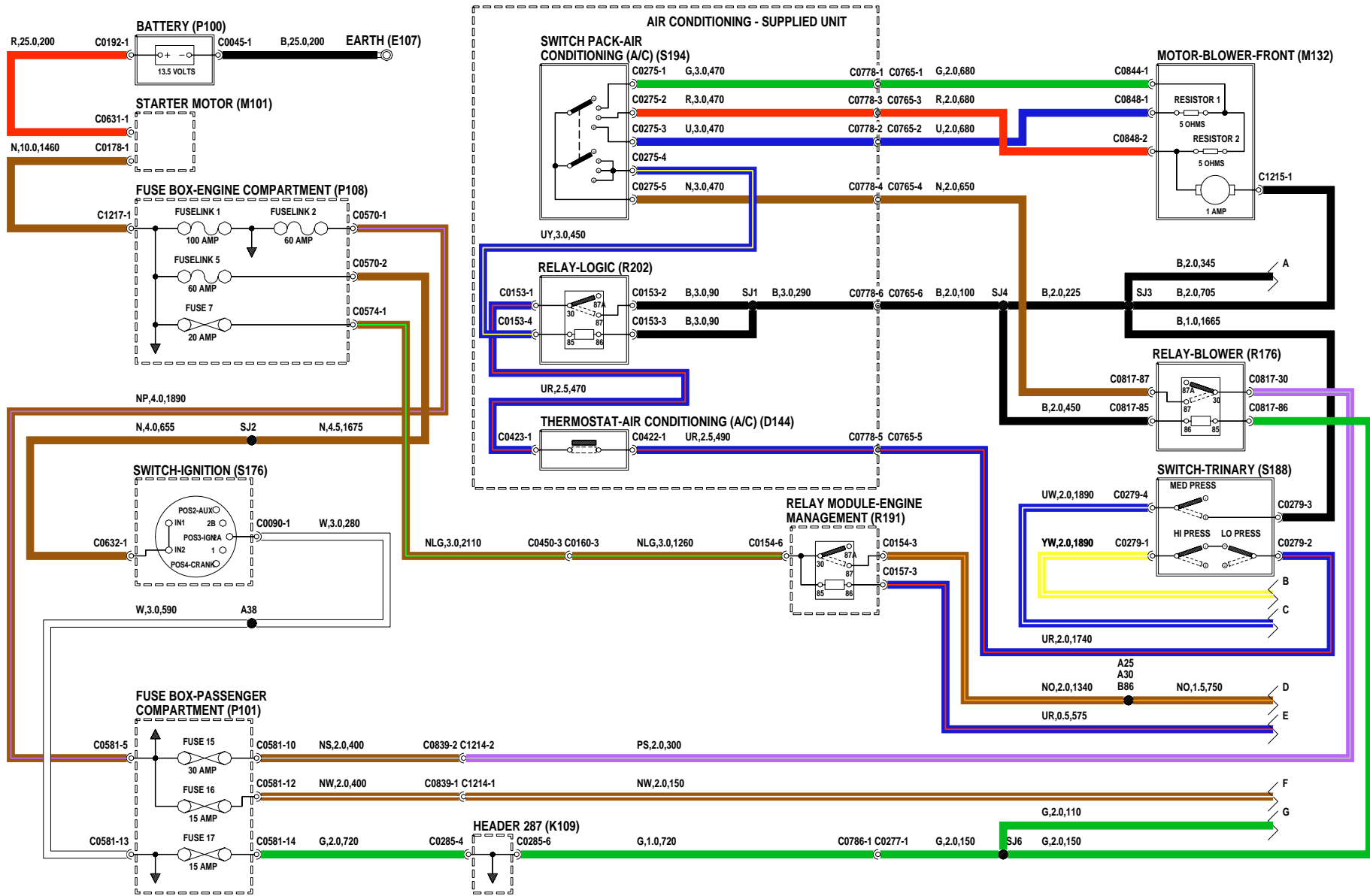

AIRE ACONDICIONADO

D131 Módulo de control del motor (ECM)

M137 Ventilador - Condensador

R181 Relé - Embrague del compresor -
Acondicionador de aire (A/A)

R182 Relé - Ventilador del condensador

S207 Interruptor - Embrague - Acondicionador de
aire (A/A)

AIR CONDITIONING

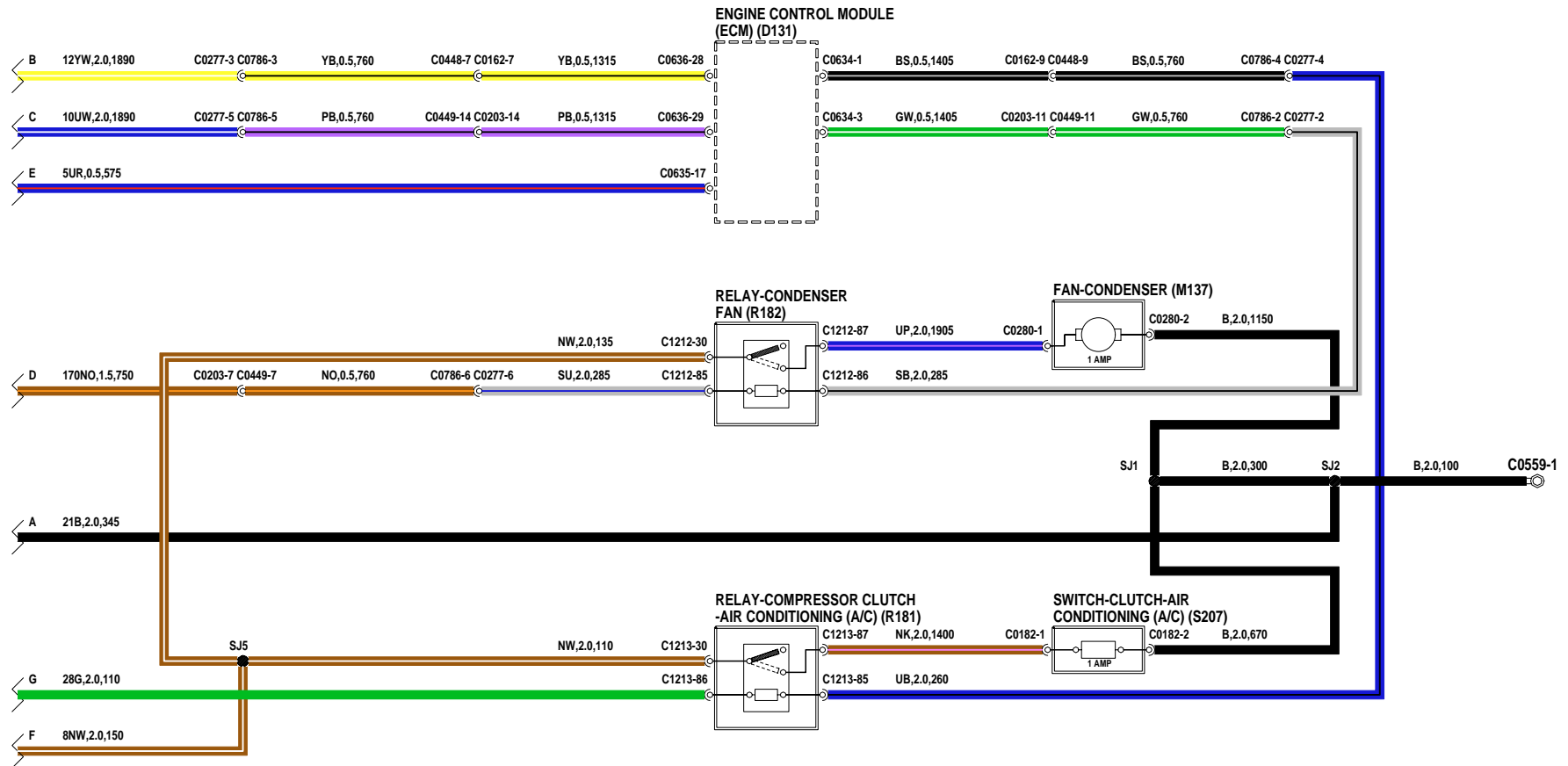

CALEFACTOR

- G105** Resistencia - Motor del ventilador
- K108** Unión de convergencia - Masa
- K109** Unión de convergencia
- M101** Motor de arranque
- M132** Motor - Ventilador - Delantero
- P100** Batería
- P101** Caja de fusibles - Habitáculo
- P108** Caja de fusibles - Compartimento motor
- S176** Interruptor - Encendido
- S184** Interruptor - Motor del ventilador

HEATER

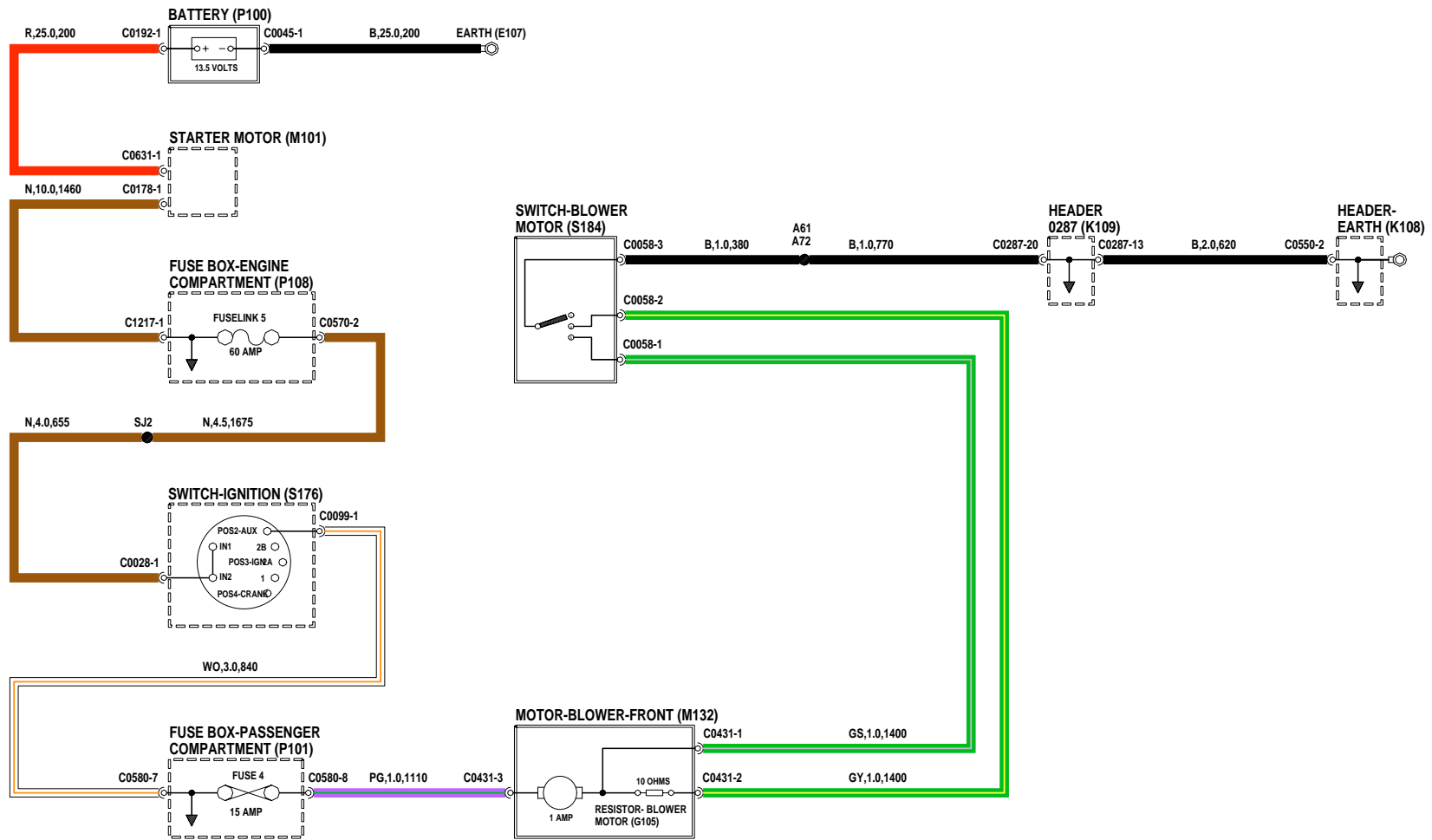

LUNETAS TERMICAS

- H100** Elemento calefactor - Luneta trasera
- J100** Cuadro de instrumentos
- K108** Unión de convergencia - Masa
- K109** Unión de convergencia
- M101** Motor de arranque
- P100** Batería
- P101** Caja de fusibles - Habitáculo
- P108** Caja de fusibles - Compartimento motor
- R138** Relé - Luneta térmica
- S120** Interruptor - Luneta térmica
- S176** Interruptor - Encendido

LIMPIA Y LAVAPARABRISAS

- G154** Resistor
- K108** Unión de convergencia - Masa
- K109** Unión de convergencia
- M101** Motor de arranque
- M105** Motor - Limpiaparabrisas
- M106** Motor - Limpialuneta
- M153** Bomba - Lavaparabrisas
- M154** Bomba - Lavaluneta
- P100** Batería
- P101** Caja de fusibles - Habitáculo
- P108** Caja de fusibles - Compartimento motor
- R134** Relé - Limpiaparabrisas
- S117** Interruptor - Lavado/barrido - Parabrisas
- S118** Interruptor - Lavado/barrido - Luneta
- S176** Interruptor - Encendido
- S289** Interruptor - Alojamiento
- Y152** Intermitente
- Y155** Barrido lento
- Y157** Barrido único 1
- Y158** Barrido único 2
- Y159** Interruptor de lavado

WIPERS AND WASHERS

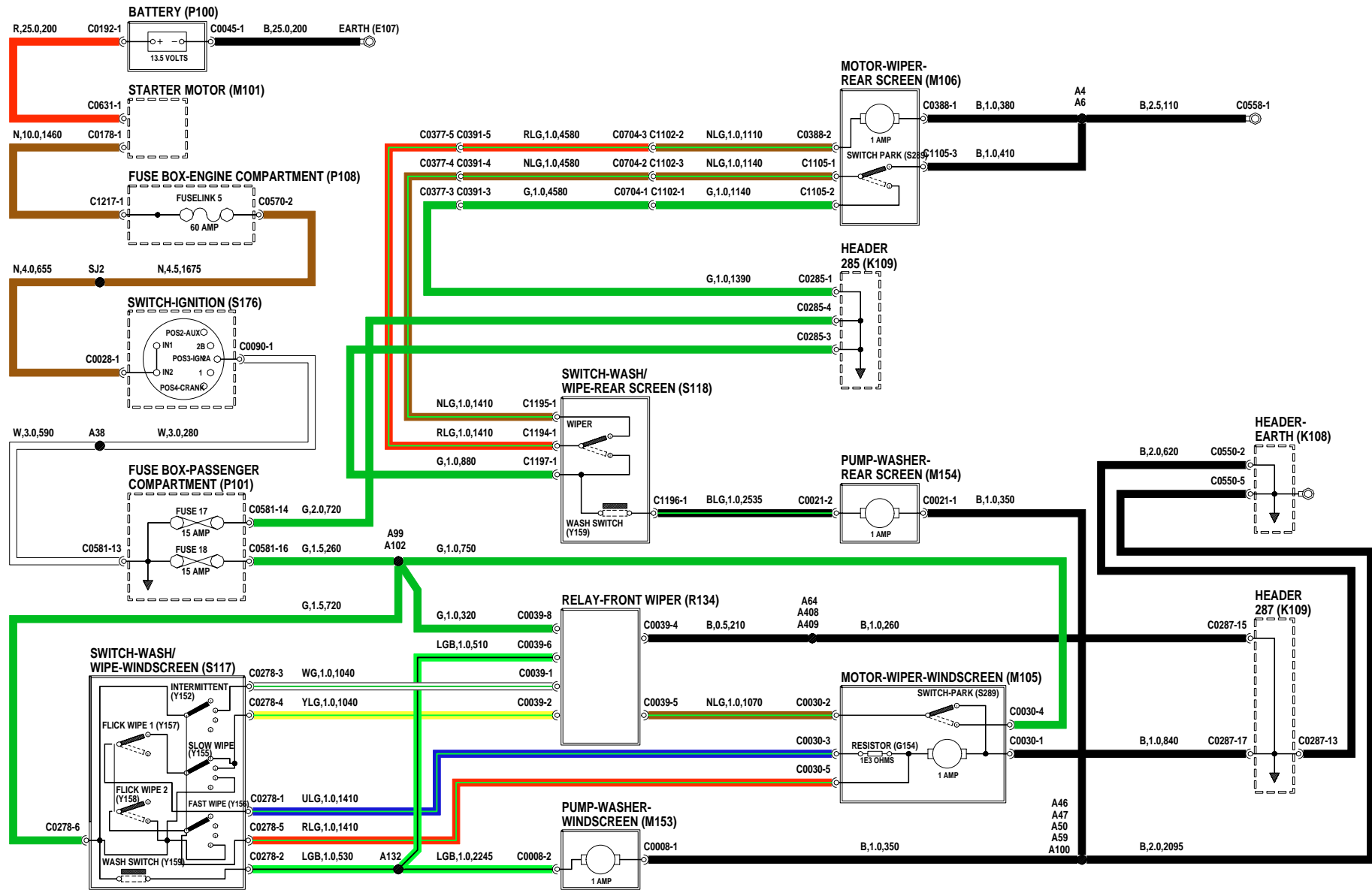

LUCES EXTERIORES - Luces de pare y de marcha atrás

- A114** Luz - Trasera - Lado derecho
- A115** Luz - Trasera - Lado izquierdo
- A126** Luz - Pare - Montada en lo alto
- A129** Luz - Marcha atrás - Lado derecho
- A130** Luz - Marcha atrás - Lado izquierdo
- E107** Masa
- M101** Motor de arranque
- P100** Batería
- P101** Caja de fusibles - Habitáculo
- P108** Caja de fusibles - Compartimento motor
- P124** Sensor de remolque
- S103** Interruptor - Luz de marcha atrás
- S176** Interruptor - Encendido
- S215** Interruptor - Pedal de freno

EXTERIOR LAMPS

BRAKE AND REVERSE LAMPS

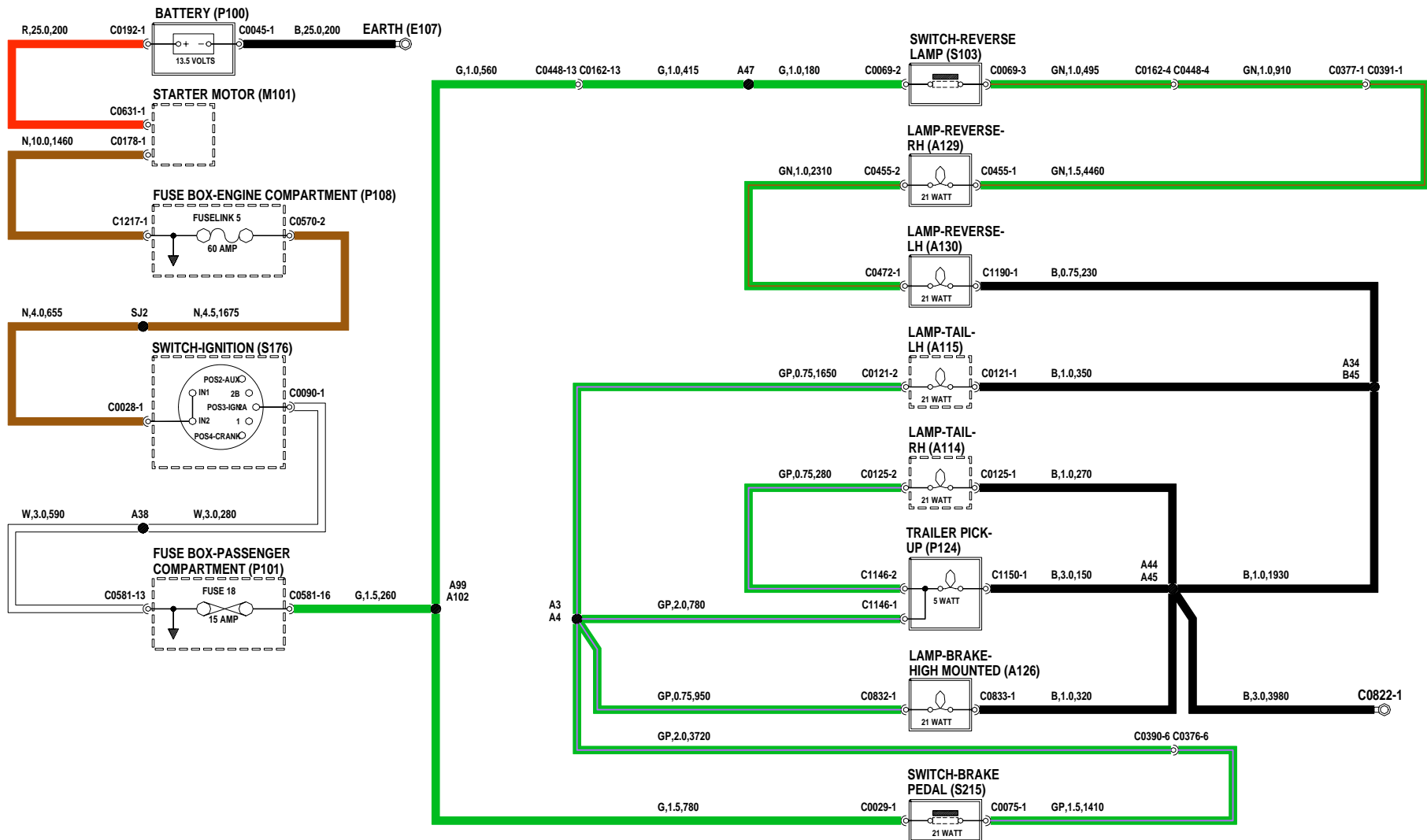

LUCES EXTERIORES - Faros, luces de posición delanteras y traseras

- A100** Faro - Lado derecho
- A101** Faro - Lado izquierdo
- D155** ECM - Luz - Antiniebla - Trasera
- J100** Cuadro de instrumentos
- J125** Luz testigo - Luz de posición
- J126** Luz testigo - Luces de carretera
- K109** Unión de convergencia
- M101** Motor de arranque
- P100** Batería
- P101** Caja de fusibles - Habitáculo
- P108** Caja de fusibles - Compartimento motor
- R123** Relé - Faros
- S100** Interruptor - Alumbrado
- S123** Interruptor - Columna
- S176** Interruptor - Encendido
- Y132** Luces de carretera - Lado derecho
- Y135** Luces de carretera - Lado izquierdo

EXTERIOR LAMPS HEAD, SIDE AND TAIL LAMPS

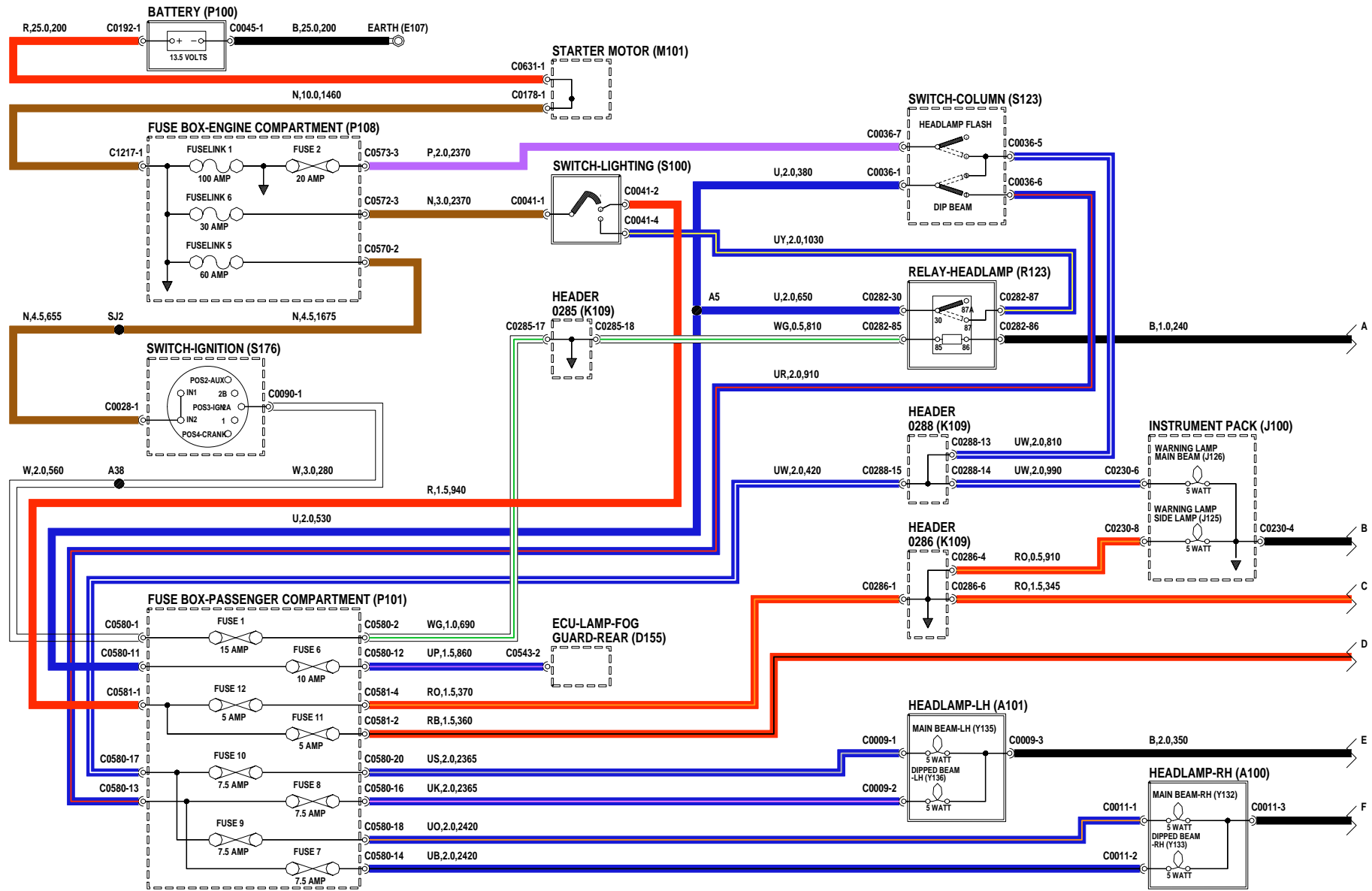

LUCES EXTERIORES - Faros, luces de posición delanteras y traseras

- A112** Luz - Posición - Delantera - Lado derecho
- A113** Luz - Posición - Delantera - Lado izquierdo
- A114** Luz - Trasera - Lado derecho
- A115** Luz - Trasera - Lado izquierdo
- A128** Luz - Matrícula trasera - Lado izquierdo
- K108** Unión de convergencia - Masa
- K109** Unión de convergencia
- P124** Sensor de remolque

EXTERIOR LAMPS

HEAD, SIDE AND TAIL LAMPS

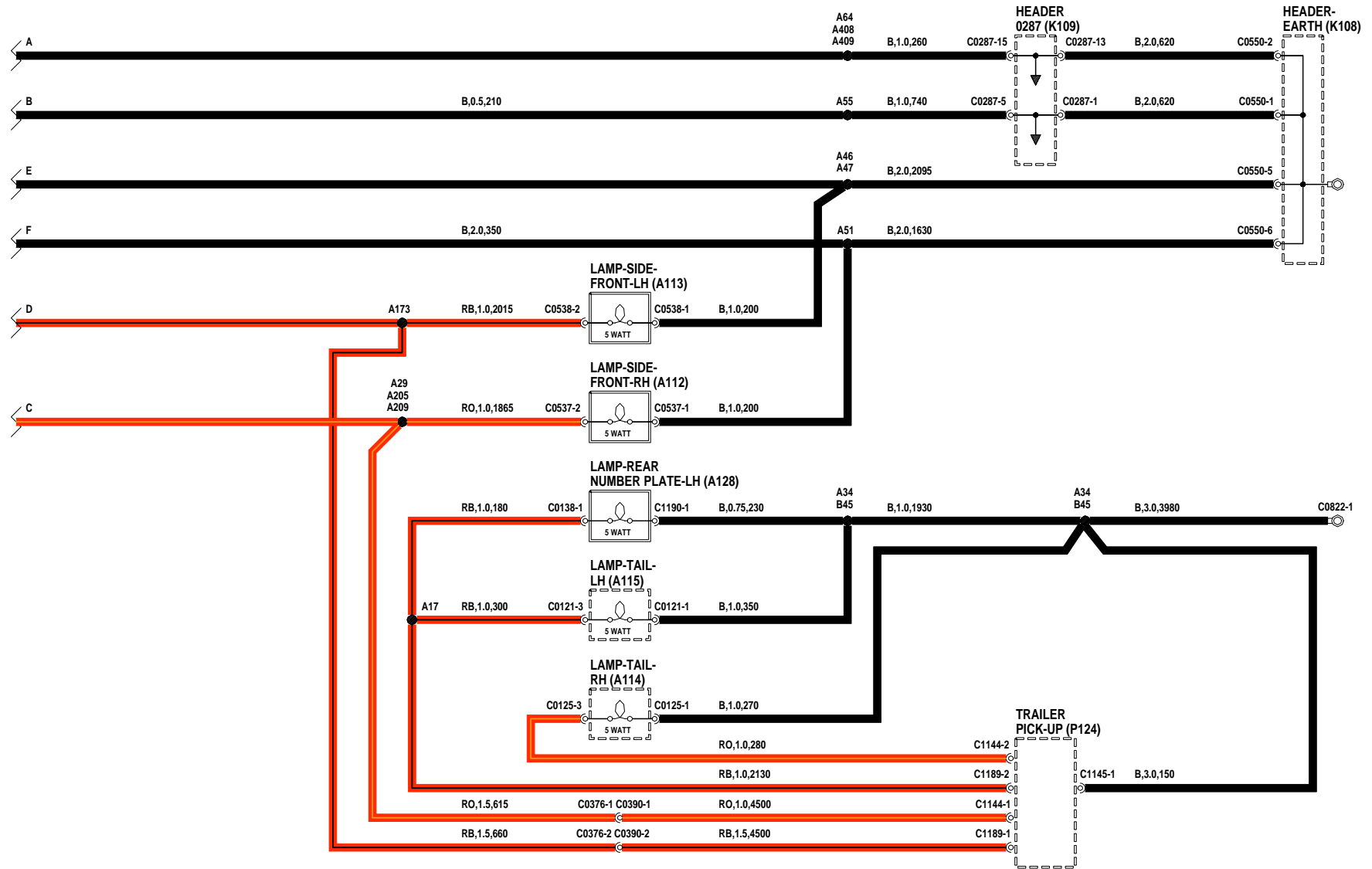

LUCES EXTERIORES - Nivelación de faros

B125 Iluminación de mandos

K108 Unión de convergencia - Masa

K109 Unión de convergencia

M101 Motor de arranque

M129 Motor - Nivelación de faros - Lado derecho

M130 Motor - Nivelación de faros - Lado izquierdo

P100 Batería

P101 Caja de fusibles - Habitáculo

P108 Caja de fusibles - Compartimento motor

S100 Interruptor - Alumbrado

S109 Interruptor - Nivelación de faros

EXTERIOR LAMPS HEADLAMP LEVELLING

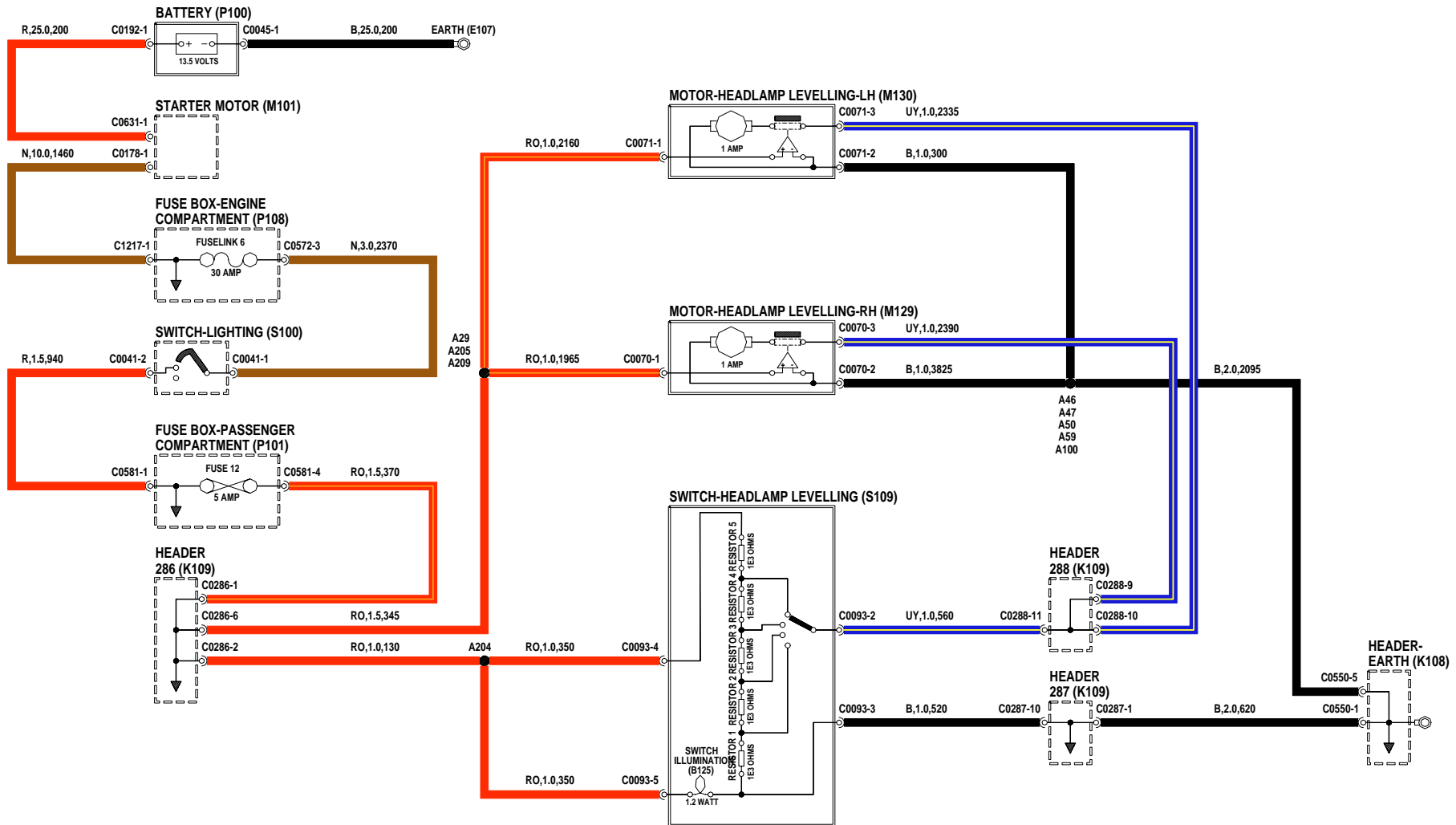

LUCES EXTERIORES - Luces antiniebla traseras

- A110** Luz - Antiniebla - Trasera - Lado derecho
- A111** Luz - Antiniebla - Trasera - Lado izquierdo
- D155** ECM - Luz - Antiniebla - Trasera
- J100** Cuadro de instrumentos
- K108** Unión de convergencia - Masa
- K109** Unión de convergencia
- M101** Motor de arranque
- P100** Batería
- P101** Caja de fusibles - Habitáculo
- P108** Caja de fusibles - Compartimento motor
- R123** Relé - Faros
- S100** Interruptor - Alumbrado
- S111** Interruptor - Luces antiniebla - Traseras
- S176** Interruptor - Encendido

EXTERIOR LAMPS

REAR FOG LAMPS

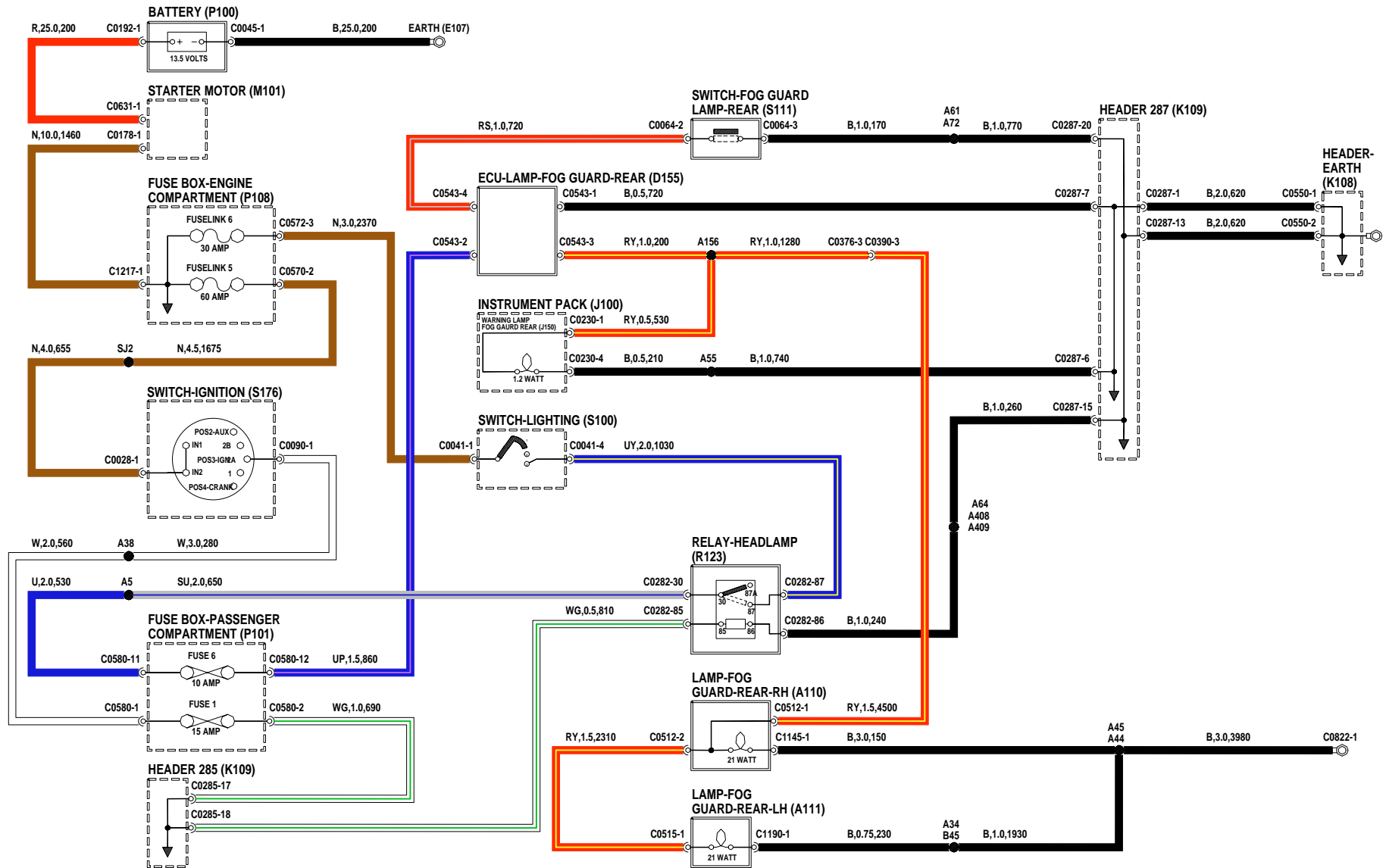

INTERMITENTES DE DIRECCION Y DE EMERGENCIA

- D111** ECM - Alarma
- J100** Cuadro de instrumentos
- J127** Luz testigo - Intermitentes de dirección -
Lado derecho
- J128** Luz testigo - Intermitentes de dirección -
Lado izquierdo
- J129** Luz testigo - Emergencia
- J130** Luz testigo - Remolque
- K109** Unión de convergencia
- M101** Motor de arranque
- P100** Batería
- P101** Caja de fusibles - Habitáculo
- P108** Caja de fusibles - Compartimento motor
- R140** Relé - Intermitente de dirección
- S121** Interruptor - Emergencia
- S123** Interruptor - Columna
- S176** Interruptor - Encendido

INTERMITENTES DE DIRECCION Y DE EMERGENCIA

- A116** Luz - Intermitente de dirección/emergencia
- Delantera - Lado derecho
- A117** Luz - Intermitente de dirección/emergencia
- Delantera - Lado izquierdo
- A118** Luz - Intermitente de dirección/emergencia
- Trasera - Lado derecho
- A119** Luz - Intermitente de dirección/emergencia
- Trasera - Lado izquierdo
- A120** Luz - Repetidora lateral - Delantera - Lado
derecho
- A121** Luz - Repetidora lateral - Delantera - Lado
izquierdo
- K108** Unión de convergencia - Masa
- K109** Unión de convergencia
- P124** Sensor de remolque

INDICATORS AND HAZARDS

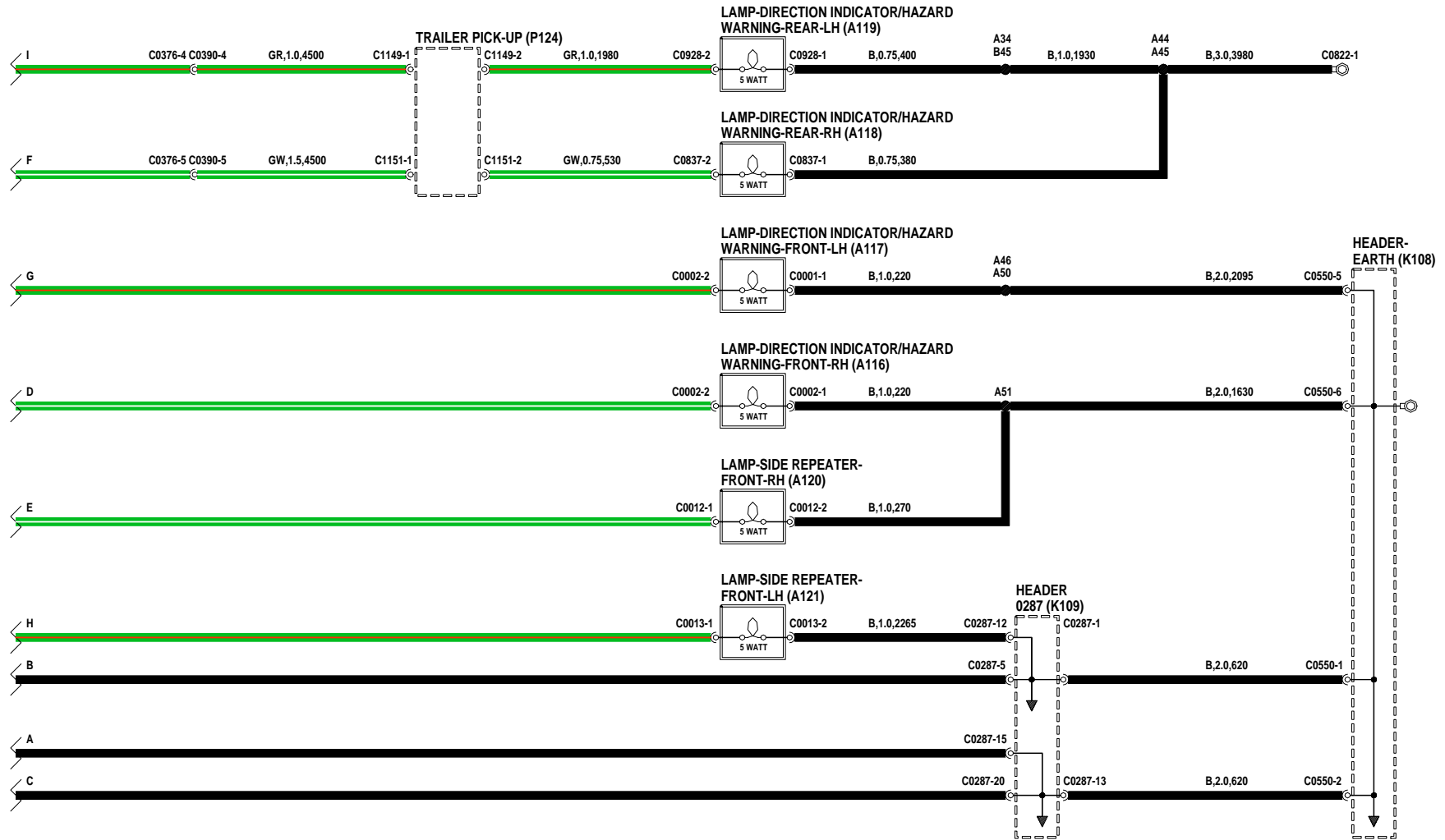

LUCES INTERIORES

- B100** Luz - Interior - Delantera
- B104** Luz - Interior - Trasera
- D111** ECM - Alarma
- K108** Unión de convergencia - Masa
- K109** Unión de convergencia
- M101** Motor de arranque
- P100** Batería
- P101** Caja de fusibles - Habitáculo
- P108** Caja de fusibles - Compartimento motor
- S127** Interruptor - Puerta - Lado derecho
- S128** Interruptor - Puerta - Lado izquierdo
- S181** Interruptor - Luz de tapa de maletero/portón trasero

INTERIOR LAMPS

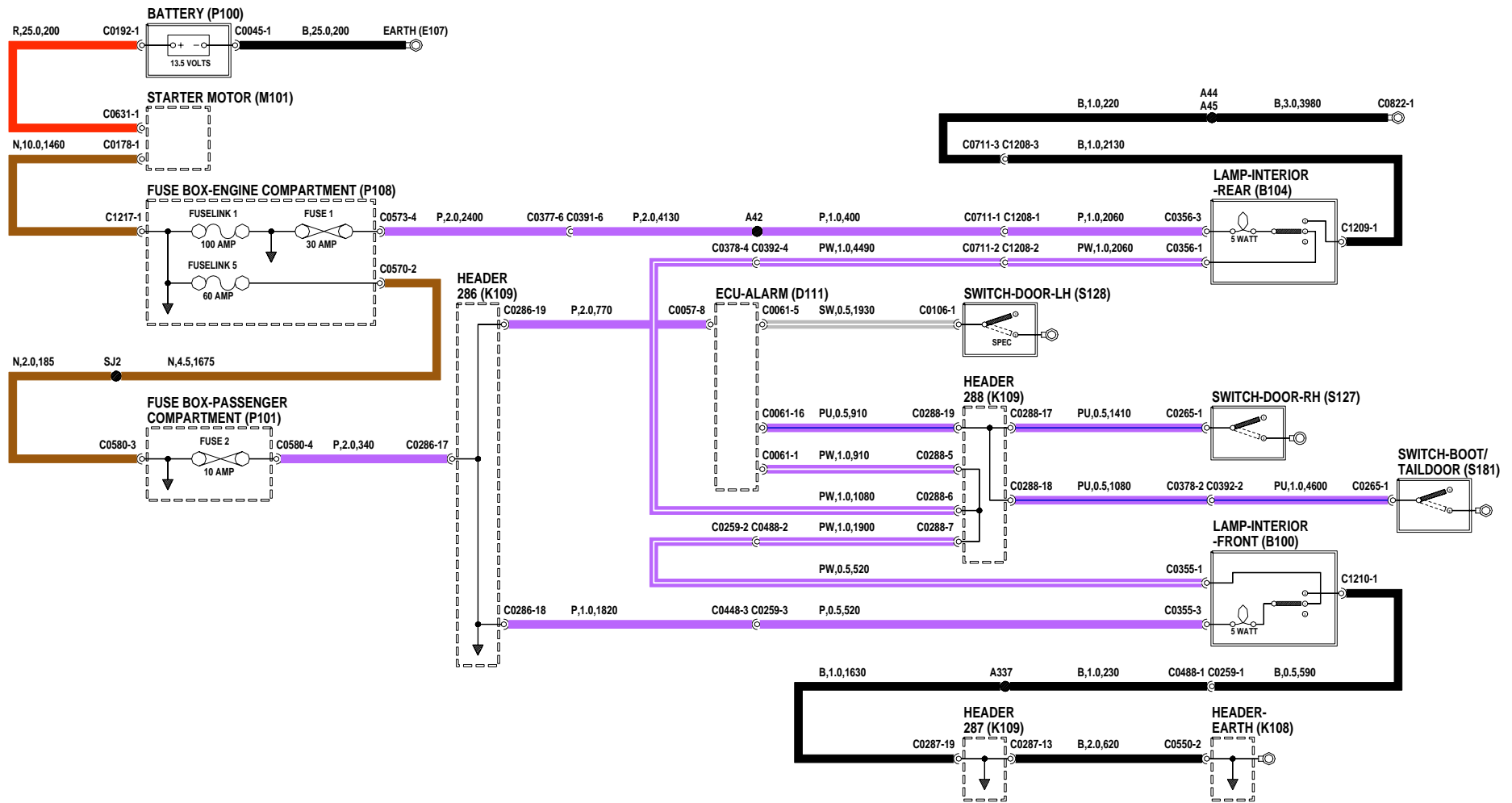

ILUMINACION INTERIOR

- B113** Luz - Indicador del selector de caja de cambios automática
- B123** Iluminación de mandos del calefactor
- J100** Cuadro de instrumentos
- J101** Velocímetro
- J102** Tacómetro
- J104** Indicador - Combustible
- J112** Encendedor - Delantero
- K108** Unión de convergencia - Masa
- K109** Unión de convergencia
- M101** Motor de arranque
- P100** Batería
- P101** Caja de fusibles - Habitáculo
- P108** Caja de fusibles - Compartimento motor
- S100** Interruptor - Alumbrado
- T200** Sensor - indicador de temperatura del refrigerante

INTERIOR ILLUMINATION

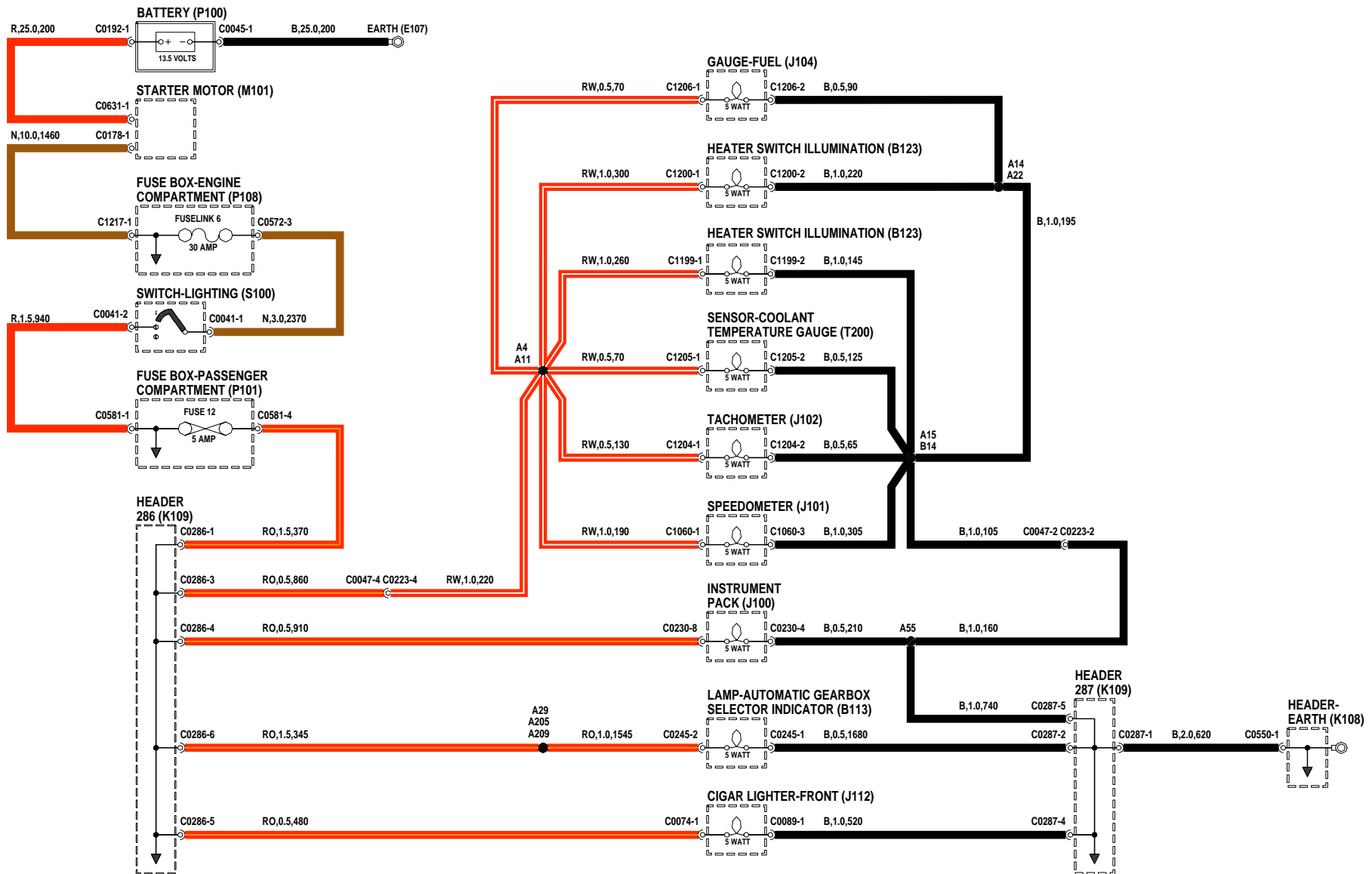

INSTRUMENTOS

- J100** Cuadro de instrumentos
- J114** Luz testigo - Encendido/no carga
- J116** Luz testigo - Freno de mano/bajo nivel de líquido
- J125** Luz testigo - Luz de posición
- J126** Luz testigo - Luces de carretera
- J127** Luz testigo - Intermitentes de dirección - Lado derecho
- J128** Luz testigo - Intermitentes de dirección - Lado izquierdo
- J129** Luz testigo - Emergencia
- K109** Unión de convergencia
- M100** Alternador/generador
- M101** Motor de arranque
- P100** Batería
- P101** Caja de fusibles - Habitáculo
- P108** Caja de fusibles - Compartimento motor
- S105** Interruptor - Intermitente de dirección
- S121** Interruptor - Emergencia
- S176** Interruptor - Encendido
- S213** Interruptor - Freno de mano

INSTRUMENTS

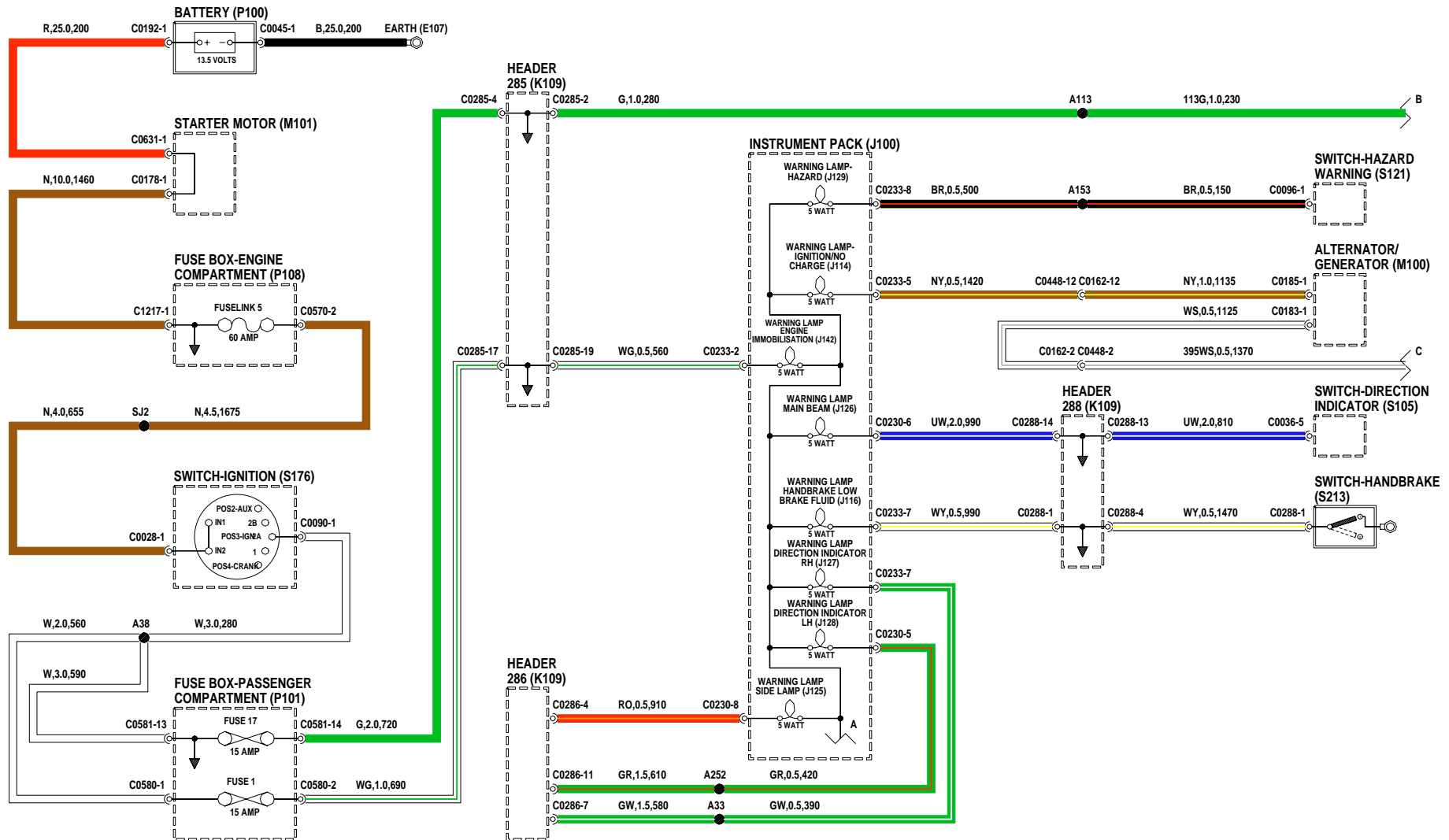

INSTRUMENTOS

D131	Módulo de control del motor (ECM)	S216	Interruptor - Presión del aceite
D150	Trabador del diferencial	S230	Interruptor - Temperatura del aceite
D155	ECM - Luz - Antiniebla - Trasera	T121	Sensor - Temperatura del refrigerante motor (ECT)
D168	Depósito de combustible	T142	Transductor de velocidad
H100	Elemento calefactor - Luneta trasera		
J100	Cuadro de instrumentos		
J101	Velocímetro		
J102	Tacómetro		
J103	Indicador - Temperatura del refrigerante		
J104	Indicador - Combustible		
J115	Luz testigo - Presión del aceite		
J130	Luz testigo - Remolque		
J143	Luz testigo - Calefactor - Luneta trasera		
J144	Luz testigo - Trabador del diferencial		
J145	Luz testigo - Temperatura del aceite		
J150	Testigo - Luces antiniebla - Traseras		
K108	Unión de convergencia - Masa		
K109	Unión de convergencia		
R140	Relé - Intermitente de dirección		

INSTRUMENTS

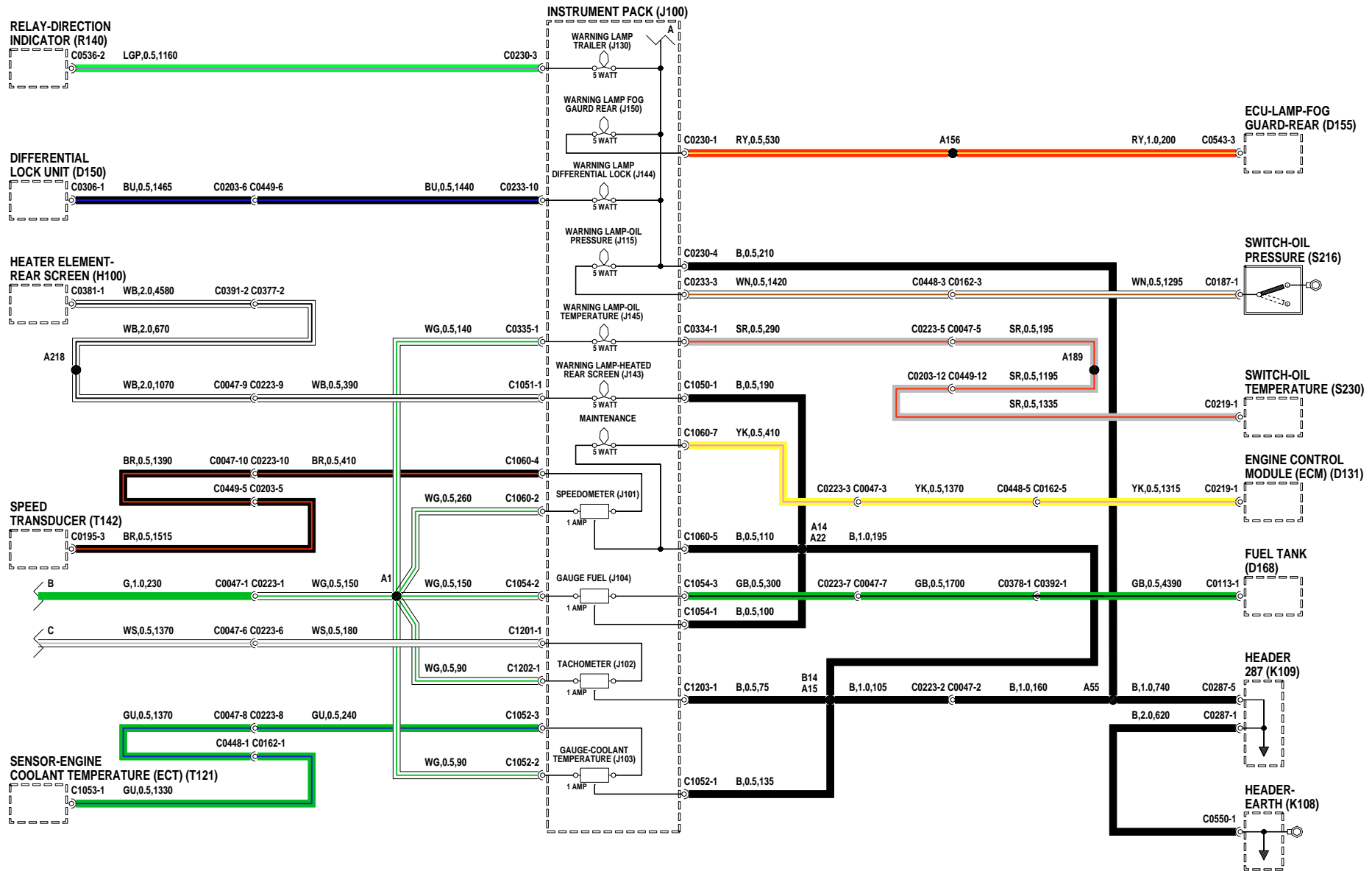

ENCENDEDOR

- E107** Masa
- J112** Encendedor - Delantero
- K108** Unión de convergencia - Masa
- K109** Unión de convergencia
- M101** Motor de arranque
- P100** Batería
- P101** Caja de fusibles - Habitáculo
- P108** Caja de fusibles - Compartimento motor
- S100** Interruptor - Alumbrado
- S176** Interruptor - Encendido

CIGAR LIGHTER

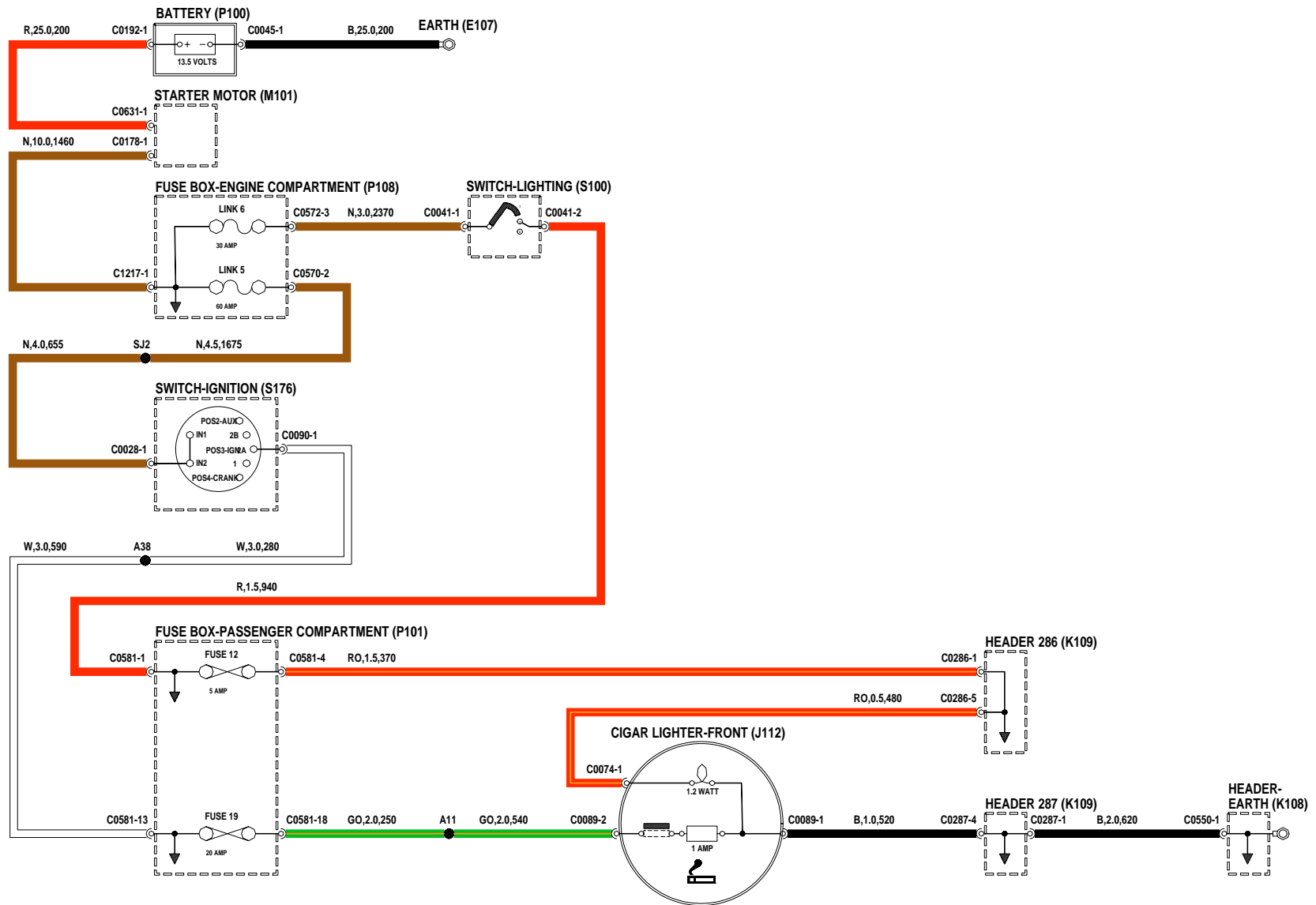

BOCINA(S)

- K108** Unión de convergencia - Masa
- L100** Bocina(s)
- M101** Motor de arranque
- P100** Batería
- P108** Caja de fusibles - Compartimento motor
- S104** Interruptor - Bocina
- S105** Interruptor - Intermitente de dirección

HORNS

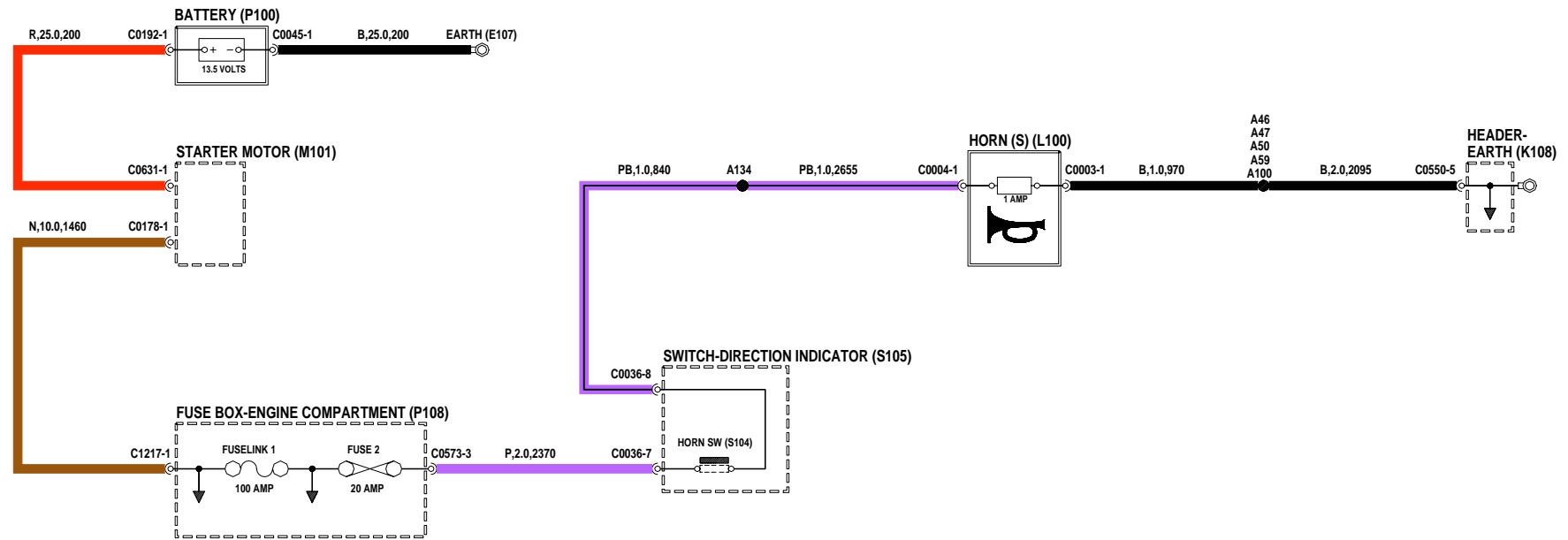

EQUIPO DE SONIDO

- F100** Autorradio
- F107** Altavoz - Puerta - Delantero - Lado derecho
- F108** Altavoz - Puerta - Delantero - Lado izquierdo
- F118** Altavoz - Puerta - Trasero - Lado derecho
- F119** Altavoz - Puerta - Trasero - Lado izquierdo
- K108** Unión de convergencia - Masa
- K109** Unión de convergencia
- M101** Motor de arranque
- P100** Batería
- P101** Caja de fusibles - Habitáculo
- P108** Caja de fusibles - Compartimento motor
- S100** Interruptor - Alumbrado
- S176** Interruptor - Encendido

IN-CAR ENTERTAINMENT

